

ПОСІБНИК КОРИСТУВАЧА

ЗАМОК БІОМЕТРИЧНИЙ АВТОНОМНИЙ ДЛЯ ВСТАНОВЛЕННЯ НА СКЛЯНІ ДВЕРІ TRL-4401BG

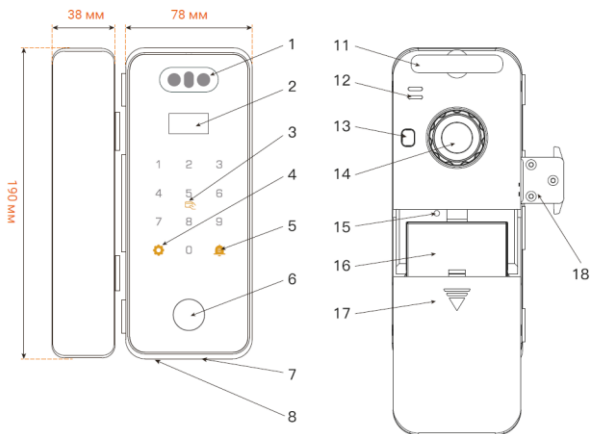

Функціональна структура



1. Модуль розпізнавання облич
2. Дисплей
3. Клавіатура та зчитувач картки
4. Кнопка налаштування/назад
5. Кнопка дзвінка
6. Сканер відбитків пальців
7. Роз'єм для аварійного живлення
8. Отвір для замку
9. Гвинти кріплення задньої кришки
10. Захист кабелю
11. Захисна вкладка
12. Динамік
13. Механічний ключ для аварійного відчинення дверей
14. Ручка розблокування
15. Кнопка скидання
16. Літієва батарея
17. Кришка батареї
18. Подвійний ригель

Заходи безпеки

- 1. Заводські налаштування.** Після першого увімкнення дверей можна відкрити будь-яким способом: обличчям, відбитком пальця, паролем або картою.
- 2. Помилки перевірки.** Якщо відбудеться поспіль 5 помилок ідентифікації, система повідомить: *«Незаконний користувач, спроба злому, власника сповіщено»* та заблокує роботу. Протягом 5 хвилин доступ буде неможливий.
- 3. Низький заряд батареї.** При рівні заряду нижче 25% система сповістить: *«Низький заряд батареї, замініть батарею»*. У такому стані замок може ще працювати до 100 відмикань, але рекомендується одразу зарядити або замінити батарею.
- 4. Повністю розряджена батарея.** Якщо батарея розряджена, під'єднайте замок до зовнішнього акумулятора (Power Bank) через USB-порт на передній панелі. Це дозволить подати аварійне живлення й відкрити двері будь-яким доступним способом.
- 5. Механічний ключ.** Завжди тримайте механічний ключ у надійному місці поза приміщенням для екстреного доступу.

Відновлення заводських налаштувань

1. Натисніть і утримуйте кнопку **Reset** на задній панелі протягом ~6 секунд.
2. Система озвучить повідомлення: *«Відновлення заводських налаштувань, натисніть # для підтвердження або * для скасування»*.
3. Після підтвердження індикатор засвітиться, а на дисплеї з'явиться повідомлення: *«Ініціалізація успішна»*.
4. Замок повернеться у початковий стан – для відкриття знову можна використовувати будь-яке обличчя, відбиток, пароль чи картку.

Режим «Завжди відчинено»

- За замовчуванням цей режим **вимкнений**.
- Щоб увімкнути:
 1. Активуйте панель будь-якою клавішею.
 2. Введіть **9#**.
 3. Система підтвердить увімкнення режиму, і автоматичне блокування буде вимкнене.
- Щоб вимкнути:
 1. Введіть **0#** або виконайте будь-яку перевірку відмикання.
 2. Автоматичне блокування відновиться

Налаштування напрямку

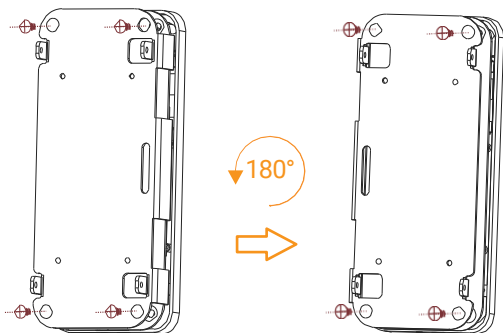

1. Викрутіть гвинти з обох боків основної частини замка, зніміть задню кришку, а потім викрутіть чотири фіксуючі гвинти передньої панелі;
2. Відокремте П-подібний кронштейн і передню частину панелі, поверніть кронштейн на 180 і встановіть його назад;
3. Задню панель можна встановити у дзеркальному положенні, для цього оберніть задню панель на 180°.

Монтаж та демонтаж кабелю

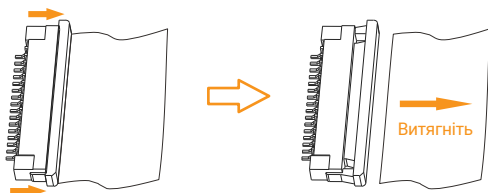

1. Під час виймання кабелю обережно відтягніть замок вправо за допомогою обох фіксаторів, а потім витягніть кабель.
2. При заміні кабелю спочатку вставте кабель, а потім злегка змістіть замок ліво.

Примітка: Обережно тягніть і штовхайте, щоб замок не зламався

Встановлення: безрамні скляні двері

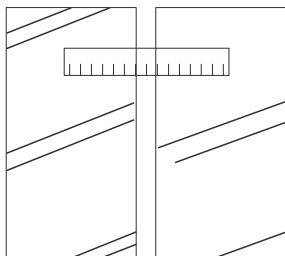

- 1** Очистіть поверхню скла і вклейте трафарет розташування всередину дверей

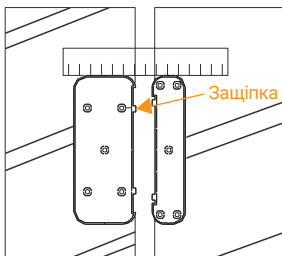

- 2** Вирівняйте положення основної частини відповідної планки згідно з трафаретом, після завершення відірвіть трафарет від скла

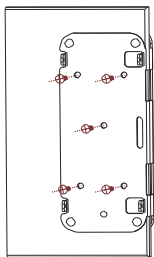

- 3** Зніміть задню панель і проводку з основного замка, натисніть на нього збоку і відкрутіть гвинти. (Повторіть ті самі дії з додатковою частиною замка)

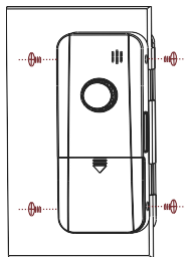

- 4** Підключіть дрід і знову встановіть задню панель основного замка, закрутіть 4 гвинти з обох боків. (Повторіть ті самі дії з додатковою частиною замка)

Примітка

1. Обов'язково використовуйте горизонтальний трафарет для вирівнювання основного та додаткового замків, дверні шви не повинні бути менше 4 мм;
2. Товщина скла становить 8-12 мм.

Встановлення: двері з одинарним склом

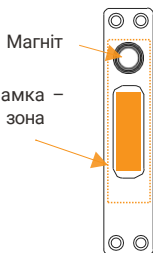
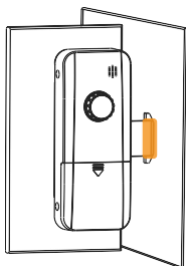

1 Перейдіть на попередню сторінку (встановіть основну частину замка), після чого закрийте двері та позначте на замку положення язичка

2 Стіна перфорована бічною планкою; зверніть увагу, що орієнтація магніту повинна відповідати основній ручці замка (показано вище)

Встановлення: скляні двері з рамкою

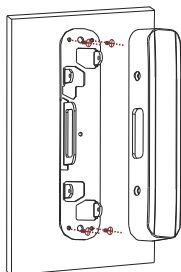
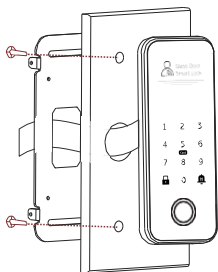



1 Перейдіть на попередню сторінку (встановіть основну частину замка), після чого закрийте двері та позначте на замку положення язичка

2 Стіна перфорована бічною планкою; зверніть увагу, що орієнтація магніту повинна відповідати основній ручці замка (показано вище)

Робота з меню

Натисніть будь-яку клавішу, щоб увімкнути підсвічування клавіатури, потім натисніть клавішу налаштування , а після цього – клавішу #, щоб увійти в меню керування після перевірки адміністратора. Під час першої операції необхідно створити пароль адміністратора (6–8 цифр згідно з голосовими підказками).

- | | | |
|---------------------------------|---|---|
| 1. Додати адміністратора |  | 1. Реєстрація обличчя |
| 2. Додати користувача | | 2. Додати відбиток пальця |
| | | 3. Додати пароль |
| | | 4. Додати картку |
| 3. Видалити користувача | ————— | Видалення за адміністратором або за ID користувача |
| 4. Змінити користувача | ————— | Введіть ID адміністратора або користувача – можна додати дані для верифікації |
| 5. Установити час | ————— | Налаштування дати та часу смарт-замка |
| 6. Дистанційне керування | ————— | Додавання або видалення пультів |
| 7. Системні налаштування |  | 1. Мова: китайська або англійська |
| | | 2. Гучність: рівень голосових підказок (0–4) |
| | | 3. Час блокування: автозамикання (3–15 с) |
| | | 4. Затримка датчика дверей: час спрацювання (0–5 с) |
| | | 5. Датчик: режим виявлення людини |
| | | 6. Відстань: налаштування дистанції виявлення |
| | | 7. Налаштування мережі: конфігурація Wi-Fi Tuuya |
| | | 8. Ініціалізація: відновлення заводських налаштувань |
| 8. Перегляд інформації |  | 1. Версія ПЗ: версія програмного забезпечення |
| | | 2. ID пристрою: унікальний ідентифікатор |
| | | 3. Журнал розблокувань: перегляд історії |

Увага! Дотримуйтесь інструкції!

[1] Додати адміністратора / [2] Додати користувача

Після входу в меню керування натисніть **1** або **2**, щоб додати обличчя, відбиток пальця, пароль або картку адміністратора чи звичайного користувача.

- 1. Додати обличчя.** Подивіться в камеру (30–80 см) і зачекайте голосову підказку.
- 2. Додати відбиток пальця.** Прикладіть палець до сенсора та, згідно з голосовою підказкою, прикладіть той самий палець 6 разів поспіль.
- 3. Додати пароль.** Введіть пароль із 6 цифр, натисніть # для підтвердження, потім введіть повторно.
- 4. Додати картку.** Піднесіть картку до зони зчитування (карта-Mifare). Система автоматично зчитає та збереже дані.

[3] Видалення користувача

Видалення за адміністратором або за ID користувача.

Введіть номер користувача, наприклад **2**. Якщо він існує у системі, його можна видалити.

[4] Редагування користувача

Видалення за адміністратором або за ID користувача. Введіть номер користувача, наприклад **2**. Можна додати чи змінити дані для перевірки.

[5] Встановлення часу

Введіть дату та час у форматі, відображеному на екрані.

Наприклад: 2022/05/28 12:01:35 вводиться як 220528120135.

[6] Дистанційне керування (опційно)

Виберіть **Add Remote Control**, потім натисніть будь-яку клавішу на пульті для завершення додавання.

[7] Системні налаштування

- 1. Мова:** китайська або англійська
- 2. Гучність:** рівень голосових підказок (0–4)
- 3. Час блокування:** автозамикання (3–15 с)
- 4. Затримка датчика дверей:** час спрацювання (0–5 с)
- 5. Датчик присутності:**
 - Smart (розумний режим): за замовчуванням, енергозбереження, активується лише при зачинених дверях і блокуванні.
 - Off (вимкнено): не реагує у режимі очікування.
 - On (увімкнено): активний у будь-якому стані (високе енергоспоживання).
- 6. Відстань спрацювання датчика:**
 - Near (близько): 30–50 см
 - Mid (середньо): 50–70 см
 - Far (далеко): 70–80 см
- 7. Мережеві налаштування:** конфігурація Wi-Fi (TuYa).
- 8. Ініціалізація:** відновлення заводських налаштувань.

Після скидання всі дані користувачів будуть видалені. Виконуйте з обережністю.

[8] Перегляд інформації

1. Версія ПЗ (FW Version): версія програмного забезпечення замка.
2. ID пристрою (Device ID): унікальний ідентифікатор пристрою.
3. Журнал (Record): перегляд історії розблокувань.

Технічні характеристики

Матеріал корпусу: алюмінієвий сплав / ABS

Матеріал панелі: лиття IML

Методи розблокування: обличчя / ключ / відбиток пальця / пароль / картка / застосунок Tuva APP / тимчасовий пароль / дистанційне керування (опційно)

Кількість користувачів: 250 (10 адміністраторів + 240 звичайних користувачів)

Дані користувачів: обличчя – 50 / відбитки пальців – 100 / пароль + картка – 240

Тип сенсора відбитків пальців: напівпровідниковий сканер відбитків пальців

Швидкість розпізнавання: 0.4 с

Похибка розпізнавання: $\leq 0,0001$ %

Тип картки: Mifare (13,56 МГц, M1)

Робоча температура: $-25^{\circ}\text{C} \sim +65^{\circ}\text{C}$

Робоча вологість: 5–95 % RH (без конденсації)

Робочий струм: статичний <150 мкА, динамічний <380 мА

Живлення: літієва батарея 7.5 В, 4000 мАг

Аварійне живлення: порт TYPE-C (можливе підключення зовнішнього Power Bank)

Сфера застосування:

- Безрамні скляні двері 8–12 мм (зазор дверей 4–15 мм)
- Рамні скляні двері / дерев'яні двері 30–120 мм

Встановлення та використання застосунку



Завантажте та встановіть застосунок **Tuya Smart** з **Apple App Store** або **Android App Market**. Після встановлення використовуйте номер телефону, щоб зареєструватися як користувач застосунку.

Додавання пристрою

1. Увійдіть у застосунок і натисніть **+** у верхньому правому куті головної сторінки, щоб додати пристрій (сторінка **Add Device**).
2. Оберіть **Security & Video Surveillance**, далі натисніть **Lock (Wi-Fi)**, щоб перейти до наступного кроку.
3. Виберіть Wi-Fi мережу **2.4 GHz**, введіть пароль і натисніть **Next**.

⚠ **Примітка:** Застосунок **Tuya Smart** тимчасово не підтримує **Wi-Fi 5 ГГц**, необхідно використовувати мережу **2.4 ГГц Wi-Fi**.

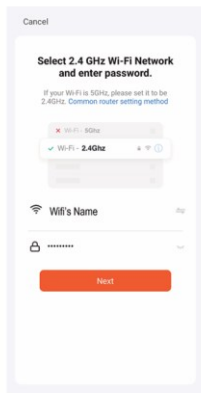
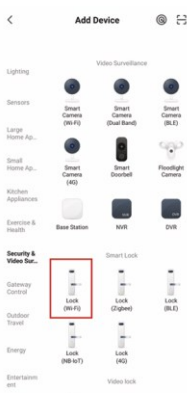

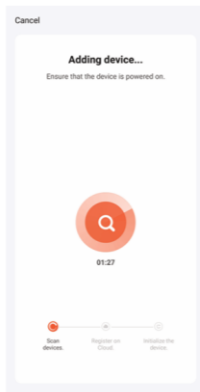
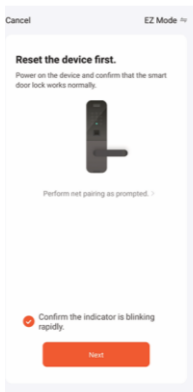

4. Натисніть **Confirm the indicator is blinking rapidly** (Підтвердити, що індикатор швидко блимає) та виберіть **Next**.

5. Після входу на сторінку **Add Device** зачекайте; потім перейдіть до смарт-замка: натисніть * і #, щоб увійти в меню керування; послідовно введіть 7 → 7 → 1, щоб увімкнути Wi-Fi; далі натисніть 2, щоб перевести замок у режим підключення до мережі.

⚠ **Примітка:** Якщо підключення не вдалося, перемістіть замок у місце з кращим сигналом Wi-Fi і повторіть спробу.

6. Завершіть додавання пристрою.

Віддалене розблокування через застосунок

1. Коли натиснута кнопка дзвінка на замку, застосунок отримує push-сповіщення про можливість віддаленого розблокування.

2. Натисніть **Відкрито віддалено** (Click open remotely) та підтвердьте дію кнопкою **Confirm**, щоб відімкнути двері дистанційно.

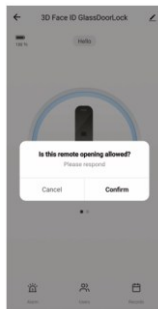
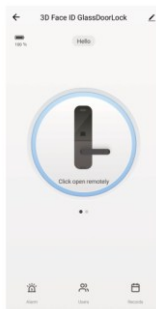

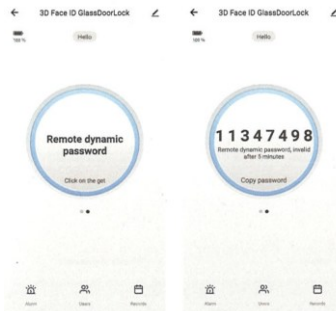

Віддалений динамічний пароль

1. Проведіть іконку замка вліво на екрані застосунку, щоб увійти в інтерфейс дверного замка.

2. Натисніть **Remote Dynamic Password**, щоб згенерувати динамічний пароль.

Термін дії: **5 хвилин**. Кількість використань: **необмежено**.

3. Введіть пароль на замку, щоб його відкрити.

⚠ **Примітка:** Переконайтеся, що час на телефоні та смарт-замку збігається під час першого використання цієї функції.

Спільний доступ до пристрою

1. Натисніть **User** у застосунку, далі у верхньому правому куті оберіть **+**, щоб увійти в меню **Select Member Type**.

2. Виберіть **Family** і натисніть **Immediately add**. Введіть ім'я та акаунт нового користувача.

3. Після цього ви можете надати йому доступ до замка під своїм акаунтом. Новий користувач зможе керувати замком через застосунок.

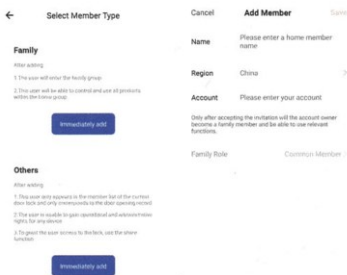

Режим «Захоплення / Примусове розблокування»

1. У меню управління користувачами виберіть потрібного члена сім'ї/користувача, щоб додати інформацію про «захоплення» (**Hijack**), натисніть **Edit**.

2. Виберіть спосіб розблокування, який потрібно позначити як примусове. Увімкніть перемикач поруч із параметром **Set as Hijacking Fingerprint Unlock** (відображається зеленим).

3. Поверніться до меню редагування інформації користувача, натисніть **Save**. Якщо цим способом буде відчинено двері, власник замка отримає сповіщення про тривогу (**Hijacking alarm**) на свій телефон.

Особистий кабінет

Сторінка персональної інформації використовується для відображення даних облікового запису. Тут користувач може: встановити аватар, змінити пароль входу, прив'язати номер мобільного телефону, задати графічний пароль тощо.

1. Натисніть **Me**, щоб увійти до сторінки особистого кабінету. Натисніть на фото профілю, щоб змінити псевдонім або зображення профілю.
2. Натисніть кнопку **налаштувань** у верхньому правому куті, щоб відкрити системні параметри.
3. У меню **Account and Security** можна змінити пароль входу або налаштувати графічне розблокування. Після активації графічного пароля потрібно буде вводити його при вході до застосунку.

