

БЕНЗИНОВИЙ ГЕНЕРАТОР KRF-3000 GE / KRF-5000 GE

ІНСТРУКЦІЯ З ЕКСПЛУАТАЦІЇ



ТЕХНІКА БЕЗПЕКИ ПРИ РОБОТІ З МІНІЕЛЕКТРОСТАНЦІЄЮ



Попередження. Прочитайте всі попередження з техніки безпеки і всі інструкції. Недотримання попереджень та інструкцій може призвести до ураження електричним струмом, займання і/або серйозних травм. Зберігайте на майбутнє ці попередження і вказівки в надійному місці.

- Дуже важливо вміти швидко зупинити мініелектростанцію та знати, як користуватися всіма органами управління. Забороняється передавати мініелектростанцію в користування третім особам без проведення попереднього інструктажу.
- Забороняється дітям і домашнім тваринам перебувати поруч із мініелектростанцією, яка працює.
- Щоб уникнути випадкового пошкодження мініелектростанції, необхідно перед кожним запуском проводити її контрольний огляд.
- Під час роботи мініелектростанція повинна розташовуватися на відстані не менше одного метра від будівель або іншого обладнання.
- Забороняється запускати двигун у закритих приміщеннях. У відпрацьованих газах двигуна міститься оксид вуглецю, який не має запаху та є небезпечним для здоров'я. Необхідно забезпечити достатню вентиляцію приміщення. При використанні мініелектростанції в провітрюваному приміщенні необхідно вжити додаткових заходів протипожежної безпеки.
- Під час роботи мініелектростанція має розташовуватися на горизонтальній поверхні. В іншому випадку існує небезпека витоку палива.
- Паливо є легкозаймистою речовиною, яка при визначених умовах стає вибухонебезпечною.
- Зберігайте паливо тільки в спеціально призначених для цього ємностях. Забороняється зберігати паливо або обладнання, у якому використовується паливо, у місцях, де існує небезпека загоряння. При роботі з паливом забороняється палити або близько підносити до палива відкрите полум'я. Заправку паливного бака слід проводити на відкритому повітрі або в добре провітрюваних приміщеннях.
- Забороняється відкривати паливний бак на двигуні, який ще працює або не охолов. У випадку з пролитим паливом його слід негайно протерти насухо. Перш ніж запускати двигун, необхідно переконатися, що залишки пролитого палива повністю випарувалися. Після завершення використання мініелектростанції паливний кран системи живлення двигуна необхідно закрити.
- Уникайте тривалого або неодноразового контакту палива і шкіри. Намагайтеся не вдихати пари палива. Моторне мастило є токсичною і легкозаймистою речовиною. Не проливайте моторне масло.
- При роботі мініелектростанції забороняється торкатися її обертових частин, дровів, свічок запалювання або глушника. Деякі частини двигуна внутрішнього згоряння під час його роботи схильні до значного нагрівання і можуть заподіяти опіки. Дотримуйтеся вказівок, які наведені на наявних генераторних установках, попереджувальних табличках.
- При роботі з мініелектростанцією існує небезпека ураження електричним струмом. Забороняється працювати з генератором вологими руками. Слід уникати потрапляння вологи на генераторну установку. Забороняється експлуатувати генераторну установку під дощем або снігом.
- Забороняється підключати мініелектростанцію до інших мереж енергоживлення, наприклад, до комуніальних електричних мереж. У випадках, коли це потрібно, монтаж струмопровідних частин та електроустановок для підведення резервної

- потужності повинен здійснюватися силами кваліфікованого електрика і відповідати вимогам відповідного законодавства і правил монтажу.
- Неправильне підключення може викликати подачу струму з генератора мініелектростанції в електричну мережу загального користування, внаслідок чого працівники електричної компанії можуть отримати удар струмом під час роботи зі струмопровідними частинами та електроустановками в період відключення електропостачання. Більш того, при відновленні подачі струму мініелектростанція може вибухнути, спалахнути або призвести до пожежі електричної проводки в будинку.
 - Ніколи не використовуйте пошкоджені споживачі струму, а також несправну електропроводку та з'єднувальні пристрої.
 - Особам, які працюють у безпосередній близькості від мініелектростанції, рекомендується використовувати засоби захисту від шуму для органів слуху.
 - Слідкуйте за справністю електроінструмента. У разі відмови в роботі, при появі запаху, характерного для горілої ізоляції, сильного стуку, шуму, іскор необхідно негайно припинити роботу і звернутися до сервісного центру. Ця інструкція не може врахувати всі випадки, які можуть виникнути і в реальних умовах експлуатації мініелектростанції. Тому під час роботи з електроінструментом необхідно бути вкрай уважним і акуратним.

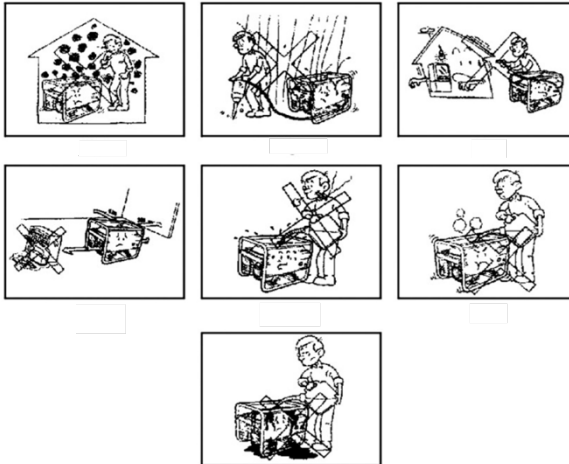

ЗОВНІШНІЙ ВИГЛЯД МІНІЕЛЕКТРОСТАНЦІЇ

- | | |
|--|---------------------------------|
| 1) Кришка паливного бака | 8) Колеса для транспортування |
| 2) Показчик рівня палива | 9) Вимикач двигуна |
| 3) Каркас | 10) Двигун |
| 4) Розетка змінного струму | 11) Ручний стартер |
| 5) Клема заземлення | 12) Рукотки для транспортування |
| 6) Автоматичний запобіжник постійного струму | 13) Повітряний фільтр |
| 7) Вольтметр | 14) Паливний кран |
| | 15) Паливний бак |



ПІДГОТОВКА ДО РОБОТИ

1. Встановіть генератор на рівну поверхню.
2. Заливання та перевірка рівня мастила.
Заздалегідь підготуйте необхідну кількість мастила відповідно до таблиці технічних характеристик.
 - Викрутіть щуп (8) та заливайте мастило, періодично перевіряючи його рівень.
 - Для перевірки рівня необхідно викрутити щуп та протерти його чистою тканиною.
 - Вставте щуп, не вкручуючи його.
 - Перевірте рівень за позначкою на щупі.
 - Якщо рівень мастила нижче позначки «L», залийте мастило так, щоб його рівень був якнайближчим до позначки «H», але не вище!
 - Щільно закрутіть щуп.
3. Перевірте рівень пального.

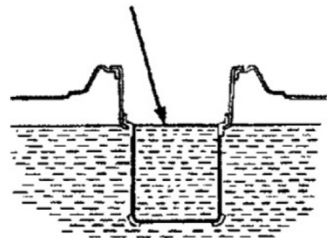
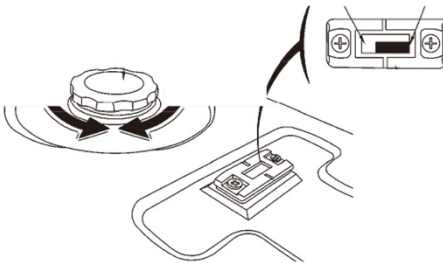
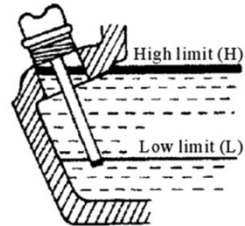
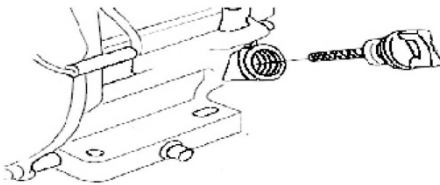

Рекомендовані мастила

- Моторне мастило значною мірою впливає на експлуатаційні характеристики двигуна та є основним фактором, що визначає його ресурс.
- Використовуйте моторні мастила, призначені для 4-тактних двигунів з повітряним охолодженням, до складу яких входять мийні присадки, що відповідають або перевищують вимоги стандартів категорії SE за класифікацією API (чи еквівалентну).
- Взагалі рекомендується експлуатувати двигун на моторному мастилi з в'язкістю **SAE 5W30** або **SAE 10W30**. Моторні мастила з іншою в'язкістю, зазначеною в таблиці, можуть бути використані за умови, що середня температура повітря у Вашому регіоні не виходить за вказаний температурний діапазон.
- В'язкість моторного мастила за стандартом **SAE** або сервісна категорія мастила зазначені на наліпці API ємності.

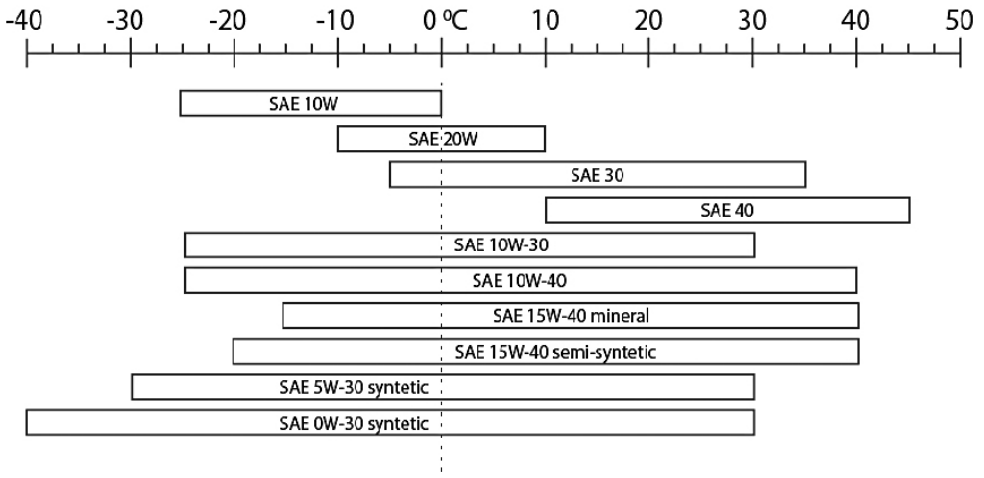

ОБСЛУГОВУВАННЯ ПОВІТРЯНОГО ФІЛЬТРА



Обов'язково виконуйте регулярне технічне обслуговування повітряного фільтра.

- Час від часу перевіряйте повітряний фільтр на предмет забруднення.
- Відкрийте фіксатори кришки повітряного фільтра.
- Видаліть губчастий фільтрувальний елемент із корпусу.
- Протріть бруд всередині корпусу повітряного фільтра.
- Промийте губчастий фільтрувальний елемент у теплій воді. Просушіть його.
- Змочіть сухий фільтрувальний елемент чистим машинним мастилом. Відіжміть його залишки.
- Замінійте повітряний фільтр на новий кожні 300 годин роботи генератора.

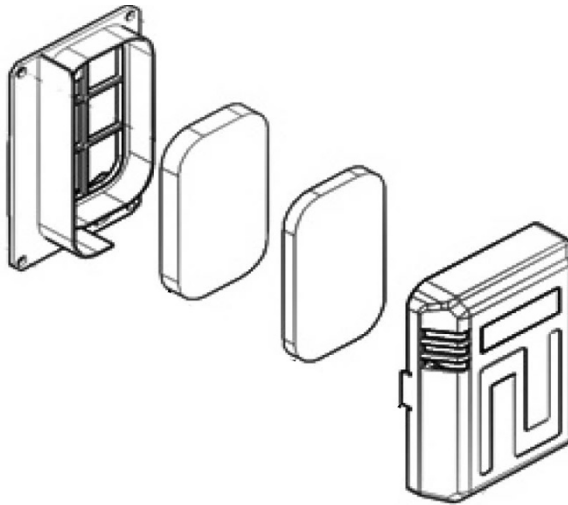

ЗАПУСК ДВИГУНА

1. Не вмикайте споживачі електроенергії до запуску двигуна.

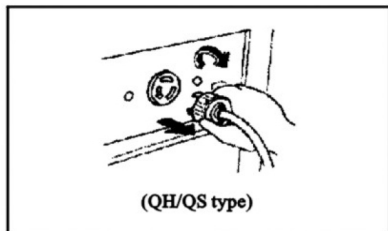

2. Встановіть паливний кран в положення «ON».

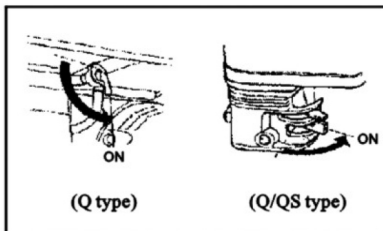

3. Встановити повітряну заслінку в положення «Choke».

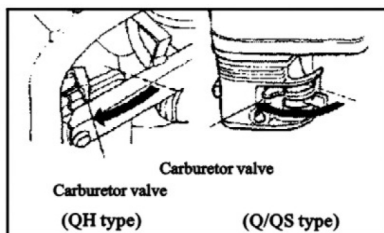

4. Встановіть вимикач запалювання або ключ запуску для моделей з електричним стартером у положення «ON».

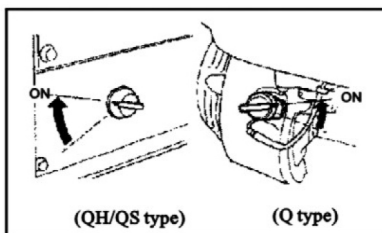

5. Повільно потягніть стартер до тих пір, поки не відчуєте легкий опір, потім різким рухом витягніть шнур на всю довжину. Двигун запуститься.

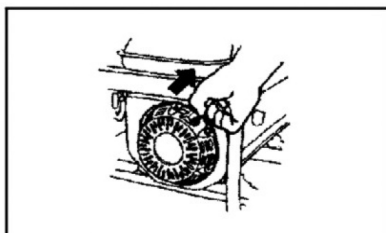

6. Повільно поверніть повітряну заслінку в положення «OFF»

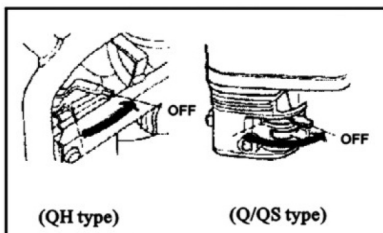

ПОРЯДОК РОБОТИ/РОБОЧИ НАЛАШТУВАННЯ



Не забувайте, що двигун повинен пройти обкатку протягом перших 20-ти годин роботи. У період обкатки не слід перевантажувати генератор більше 60% його номінальної потужності.

- Виконайте заземлення пристрою.
- Не вмикайте споживачі перші 3 хвилини роботи, оскільки генератору необхідно набрати робочу температуру.
- Не допускайте одночасного підключення кількох електроінструментів.
- Підключіть електроінструменти один за одним відповідно до максимальної потужності, допустимої для Вашого генератора.
- Перед підключенням переконайтеся, що всі електроінструменти перебувають у робочому стані.
- Якщо підключений електроінструмент більше не працює або раптово зупиняється, переведіть автоматичний вимикач у положення «OFF» (ВИМК), відключіть електроінструмент та перевірте його.
- Не забувайте відключати всі електроінструменти перед зупинкою генератора.
- Якщо на вольтметрі відображається значення напруги 230 V +/- 10%, Ви можете використовувати генератор.
- Якщо значення напруги на вольтметрі виходить за межі 230 V +/- 10%, необхідно зупинити генератор.
- Підключення генератора до мережі необхідно здійснювати з допомогою кваліфікованого спеціаліста.
- Неправильне підключення може призвести до серйозних пошкоджень.
- Постійну напругу 12 В не можна використовувати одночасно зі змінною 230В. Вихідний роз'єм постійного струму 12 В використовується ТІЛЬКИ для зарядки автомобільних акумуляторних батарей на 12 В. Клема «+» червоного кольору, клема «-» чорного кольору. Акумуляторна батарея повинна бути підключена до клем постійного струму генератора відповідно до полярності.

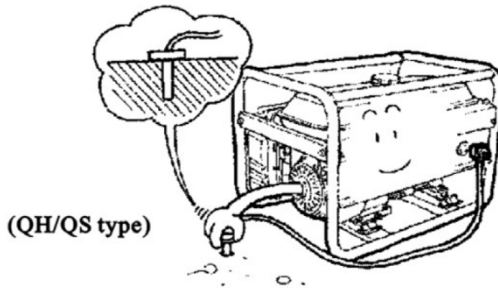

ПІДКЛЮЧЕННЯ СПОЖИВАЧІВ

1. Запустіть двигун

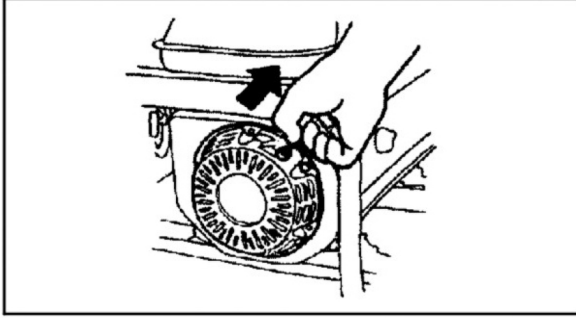

2. Підключіть споживачі

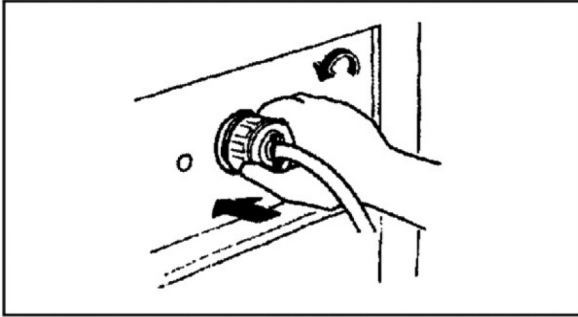

3. Увімкніть вимикач змінного струму

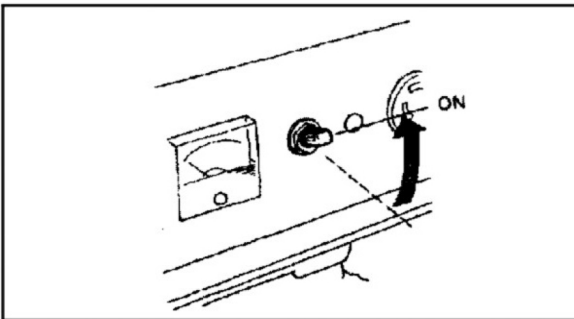

ЗУПИНКА ДВИГУНА

1. Вимкніть живлення електроінструментів, підключених до генератора.

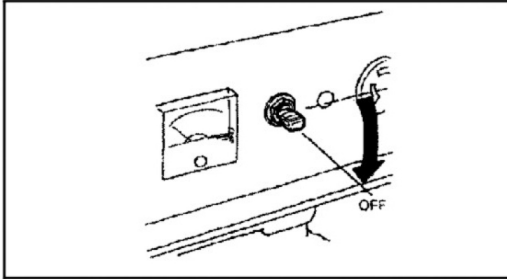

- 2.1. Ручний запуск: перевести вимикач запалювання в положення «OFF» (ВИМК).
- 2.2. Електричний запуск: повернути ключ у положення «OFF» (ВИМК).

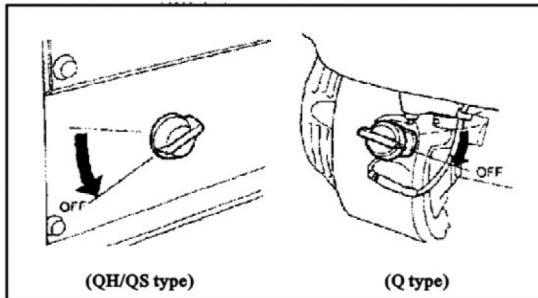

3. Закрийте паливний кран.

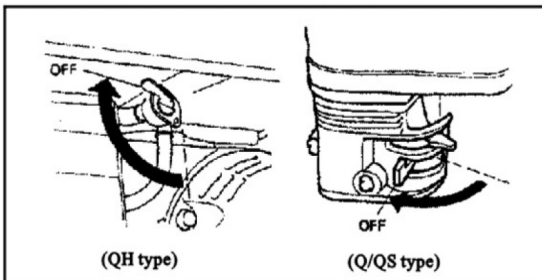

РЕКОМЕНДОВАНИЙ ГРАФІК ТЕХНІЧНОГО ОБСЛУГОВУВАННЯ



Обслуговування слід проводити перед початком роботи та через певні проміжки часу чи кількість відпрацьованих мотогодин, залежно від експлуатації. Регулярна перевірка та своєчасне технічне обслуговування мають важливе значення для нормальної роботи генератора і значно подовжують його термін служби.

Технічні роботи		При кожному запуску	Перший місяць або 20 годин	Кожні 3 місяці або 50 годин	Кожні 6 місяців або 100 годин	Кожен рік або 300 годин
Моторна олива	Перевірити	X				
	Замінити		X			
Повітряний фільтр	Перевірити	X			X	
	Очистити			X		
Паливний фільтр	Очистити				X	
Свічка запалювання	Очистити / Відрегулювати				X	
Клапани	Очистити / Відрегулювати					X*
Кришка головки блоку циліндрів	Очистити					X*
Паливний бак	Кожні два роки					

При роботі в умовах сильної забрудненості повітря очищення повітряного фільтра необхідно проводити кожні **10 годин**.

* Роботи, які можуть виконуватися користувачем самостійно, за наявності необхідних знань, умінь і навичок. Проте слід пам'ятати, що при цьому є ризик втрати права на гарантійне обслуговування. Якщо є сумніви щодо можливості проведення обслуговування власними силами, зверніться по допомогу до авторизованого сервісного центру.

ПОШУК ТА УСУНЕННЯ НЕСПРАВНОСТЕЙ

Несправність	Можлива причина	Усування несправності
Двигун не запускається	Вимикач (ключ запуску) двигуна встановлений у положення «OFF» (ВИМК)	Встановіть вимикач (ключ запуску) двигуна в положення «ON» (УВИМК)
	Паливний кран встановлений у позицію «OFF» (ВИМК)	Поверніть паливний клапан у положення «ON» (УВИМК)
	Відкритий важіль повітряної заслінки	Закрийте важіль
	Відсутнє паливо в двигуні	Залийте паливо
	У двигуні є брудне чи старе паливо	Злийте паливо з камери карбюратора та замініть паливо в паливному баку
	Свічка запалювання закоптилася або має пошкодження. Неправильна відстань між електродами	**Очистіть або замініть свічку запалювання. Встановіть необхідну відстань між електродами
	Занадто низький рівень мастила в картері двигуна або його відсутність	Залийте мастило в картер
Важкий запуск або потужність двигуна зменшується	Паливний бак забруднений	**Промийте паливний бак
	Повітряний фільтр забруднений	**Виконайте очистку повітряного фільтра
	Вода в паливному баку та карбюраторі. Карбюратор закупорений	**Промийте паливний бак. Очистіть паливну магістраль і карбюратор
Двигун запускається, але не працюють споживачі	Спрацював автоматичний вимикач	Встановіть автоматичний вимикач у положення «ON»
	Неякісні кабелі підключення	При використанні подовжувача замініть його
	Несправність підключеного електричного інструмента	Спробуйте підключити інший електричний інструмент
Генератор працює, але не підтримує підключені електричні інструменти	Перевантаження генератора	Спробуйте підключити меншу кількість електроінструментів
	Коротке замикання на одному з підключених електроінструментів	Спробуйте відключити несправний електроінструмент
	Повітряний фільтр забруднений	**Виконайте чистку повітряного фільтра
	Недостатні оберти двигуна	Недостатні оберти двигуна

** Роботи, які можуть виконуватися користувачем самостійно, за наявності необхідних знань, умінь і навичок. Проте слід пам'ятати, що при цьому є ризик втрати права на гарантійне обслуговування.

ТЕХНІЧНЕ ОБСЛУГОВУВАННЯ



Технічне обслуговування виконується тільки при зупиненому двигуні! Важливо після зупинки двигуна зачекати певний проміжок часу для його охолодження. Під час роботи двигуна деякі його частини значно нагріваються, при контакті з ними можна отримати опіки.

СВІЧКИ ЗАПАЛЮВАННЯ

Свічка запалювання повинна бути цілою, без нагару та мати правильний проміжок між електродами. Для перевірки свічки запалювання зробіть таке:

- Зніміть ковпачок свічки запалювання.
- Викрутіть свічку запалювання за допомогою свічкового ключа.
- Огляньте свічку запалювання. Якщо вона тріснула, то її необхідно замінити.
- Виміряйте проміжок між електродами. Він повинен становити 0,7-0,8 мм.
- Під час повторного використання свічки запалювання виконайте її чистку за допомогою дратяної щітки, щоб видалити нагар, і потім встановіть правильний проміжок.
- Вкрутіть свічку запалювання на місце за допомогою свічкового ключа. Встановіть на місце ковпачок свічки запалювання.

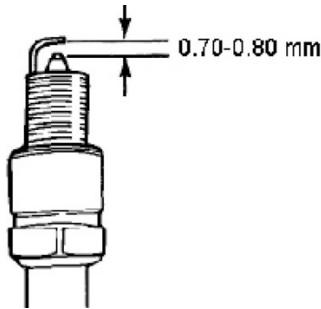

ПОВІТРЯНИЙ ФІЛЬТР

Обов'язково виконуйте регулярне технічне обслуговування повітряного фільтра.

- Час від часу перевіряйте повітряний фільтр на предмет забруднення.
- Відкрийте фіксатори кришки повітряного фільтра.
- Видаліть губчастий фільтрувальний елемент із корпусу.
- Протріть бруд всередині корпусу повітряного фільтра.
- Промийте губчастий фільтрувальний елемент у теплій воді. Просушіть його.
- Змочіть сухий фільтрувальний елемент чистим машинним мастилом. Віджміть його залишки.
- Замінійте повітряний фільтр на новий кожні 300 годин роботи генератора.

ЗБЕРІГАННЯ

- Приміщення для зберігання генератора має бути сухим і незапилимим.
- Генератор слід зберігати в недоступному для дітей місці.
- Можливі несправності на електроінструменті слід усувати перед встановленням генератора на зберігання, щоб він завжди був у стані готовності до експлуатації. При тривалому зберіганні генератора необхідно виконати такі дії:
- Усі зовнішні частини генератора треба ретельно очистити.
- Відкрутіть гвинт поплавкової камери карбюратора та злийте залишки палива
- Відкрутіть гвинт зливання мастила та злийте його в ємність.
- Викрутіть свічку запалювання.
- Потягніть декілька разів за шнур стартера, щоб мастило розподілилося по стінках циліндра.
- Вкрутіть свічку запалювання.
- Потягніть рукоятку стартера до появи опору, при цьому поршень займе положення верхньої точки такту стискання. І впускні, і випускні клапани будуть закритими. Зберігання електрогенератора в такому вигляді вбереже його від внутрішньої корозії двигуна.
- Плавно відпустіть рукоятку стартера.
- Бензин окислюється і псується під час зберігання. Старе паливо є причиною поганого запуску і залишає смолисті відкладення, які забруднюють паливну систему і можуть бути причиною виходу двигуна з ладу. Гарантія не поширюється на пошкодження паливної системи або двигуна, викликані зневажливою підготовкою до зберігання.

УТИЛІЗАЦІЯ

- Інструкцію з експлуатації та всі комплектуючі деталі слід зберігати протягом усього терміну експлуатації. Повинен бути забезпечений вільний доступ до всіх деталей і всієї необхідної інформації для всіх користувачів електроінструмента.
- Цей електроінструмент та комплектуючі вузли виготовлені з безпечних для навколишнього середовища та здоров'я людини матеріалів і речовин.
- Утім для запобігання негативному впливу на навколишнє середовище після завершення використання електроінструмента або терміну його служби чи в разі непридатності для подальшої експлуатації електроінструмент підлягає здачі до приймальних пунктів із переробки металобрухту і пластмас.
- Утилізація електроінструмента та комплектуючих вузлів полягає в його повному розбиранні та подальшому сортуванні за видами матеріалів і речовин, із подальшим переплавлянням чи використанням для вторинної переробки.
- Після закінчення терміну служби електроінструмент повинен бути утилізований відповідно до норм, правил і способів, чинних у місці утилізації побутових приладів.
- Утилізація електроінструмента не повинна завдавати шкоди навколишньому середовищу.
- Технічні рідини (паливо, мастило) необхідно утилізувати окремо, відповідно до норм утилізації відпрацьованих нафтопродуктів, чинних у місці утилізації.
- Не виливайте відпрацьоване мастило до каналізації чи на землю. Воно має зливатися в спеціальні ємності та відправлятися до пунктів збору і переробки відпрацьованих мастил.

ГАРАНТІЙНИЙ ТАЛОН

Найменування товару _____

Модель _____

Заводський / серійний номер _____

Продавець _____

Найменування підприємства, організації, юридична адреса

Дата продажу _____

(число, місяць, рік)

Прізвище, ім'я, по батькові відповідальної особи продавця

Товар отримано в повній комплектації. З правилами експлуатації даного товару, вимогам техніки безпеки та гарантійними умовами проконсультовано.

Покупець _____

Прізвище, ім'я, по батькові

Примітка: Без підпису покупця гарантійний талон не дійсний.

**ОБЛІК РОБІТ З ТЕХНІЧНОГО ОБСЛУГОВУВАННЯ
ТА ГАРАНТІЙНОГО РЕМОНТУ**

Дата	Опис	Зміст виконаної роботи, найменування та тип замінених комплектуючих виробів, складових частин	Підпис виконавця

ГАРАНТІЙНЕ ОБСЛУГОВУВАННЯ

Гарантія не поширюється на такі випадки:

- Пошкоджено будь-які захисні знаки фірми-виробника: стікери, наліпки, голограми, пломби й ін.
- Серійні номери на виробі або їх маркування не відповідають відомостям, зазначеним в оригінальних документах продавця/виробника.
- Вироби були відремонтовані неуповноваженими особами з порушенням вимог виробника й норм техніки безпеки.
- Дефекти були спричинені змінами внаслідок використання товару з метою, що не відповідає встановленій сфері його застосування, зазначеній в інструкції з експлуатації.
- Пристрій вийшов з ладу або його пошкодження спричинене порушенням правил та порядку встановлення, під'єднання, адаптації до місцевих технічних умов покупця, експлуатації, зберігання і транспортування.
- Обладнання було пошкоджене внаслідок природних стихій, пожеж, повеней, землетрусів, побутових чинників та інших ситуацій, що не залежать від продавця.
- Виріб має виражені механічні та/або термічні пошкодження, отримані внаслідок будь-яких дій користувача чи сторонніх осіб.
- Пошкодження були спричинені потраплянням усередину виробу сторонніх предметів, речовин, рідин, тварин, комах абощо.
- Дефекти з'явилися через використання витратних матеріалів, які не відповідають вимогам експлуатації.
- Представником сервісної служби було помічено використання позаштатних режимів або параметрів роботи обладнання чи його компонентів (частот, напруги й ін.).
- Пошкодження з'явилися внаслідок використання неякісного і/чи несправного, зокрема механічно пошкодженого, або нестандартного змінного приладдя.
- Дефекти були спричинені утворенням на нагрівальних елементах надлишкового шару накипу.
- Звичайний знос або вичерпання ресурсу товару.
- Наявність механічних чи термічних пошкоджень або деформацій.
- На витратні матеріали, які йдуть у комплекті / придбані окремо.
- Інші випадки, передбачені чинним законодавством України.

Актуальну інформацію про
обслуговування в місті, що цікавить
Вас, Ви можете дізнатися
відсканувавши QR-код



kraft-energy.com.ua

СХЕМИ

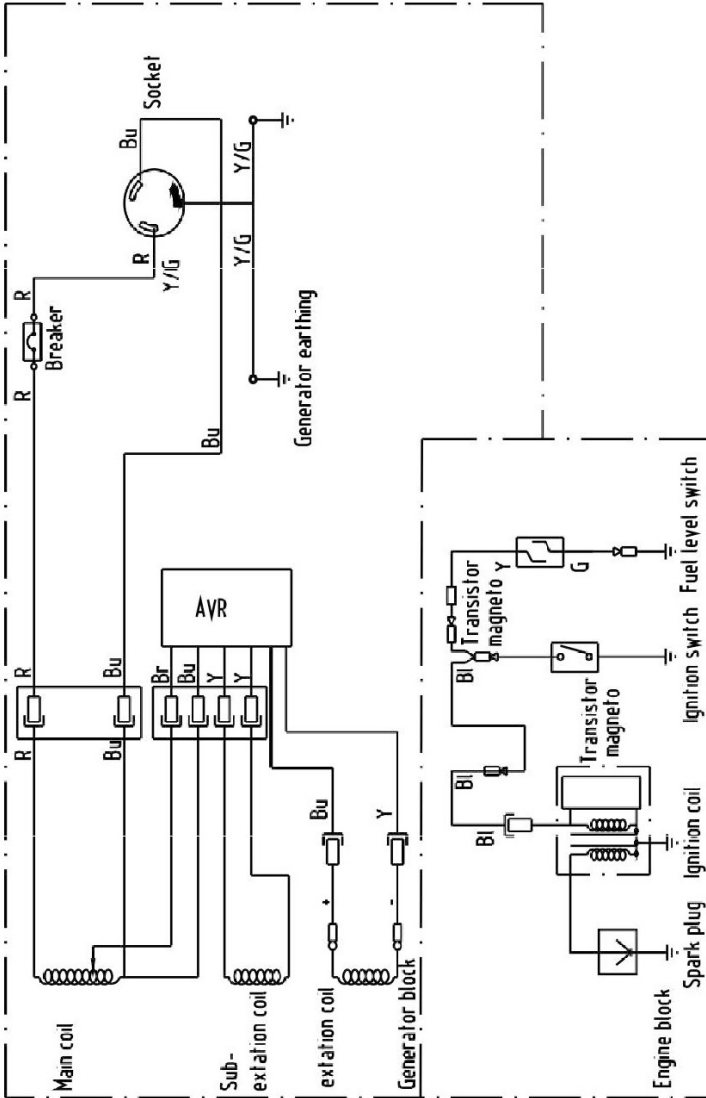

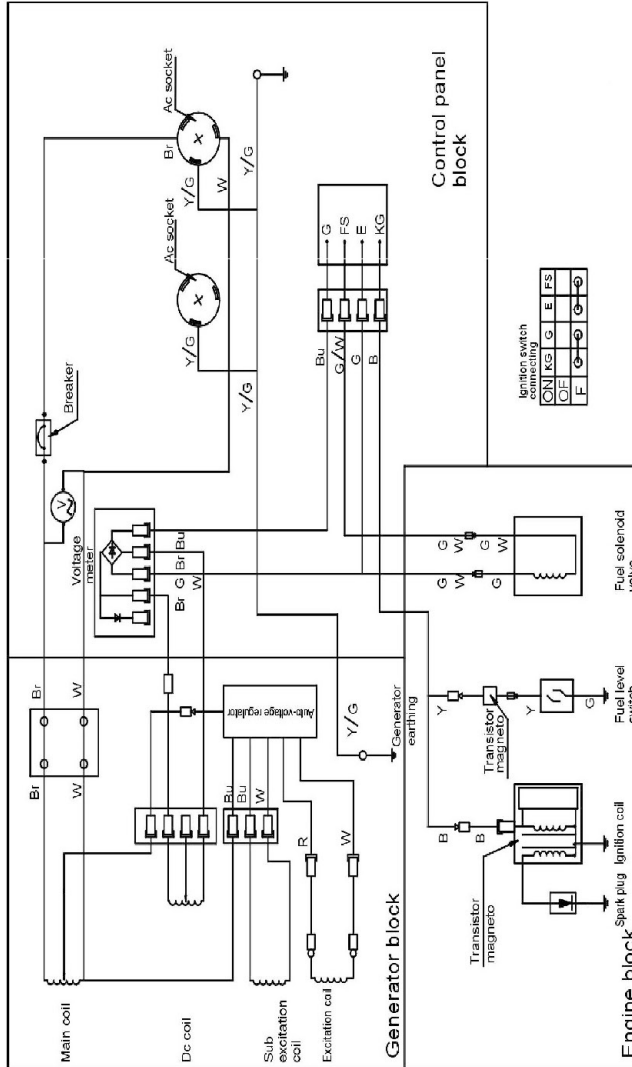

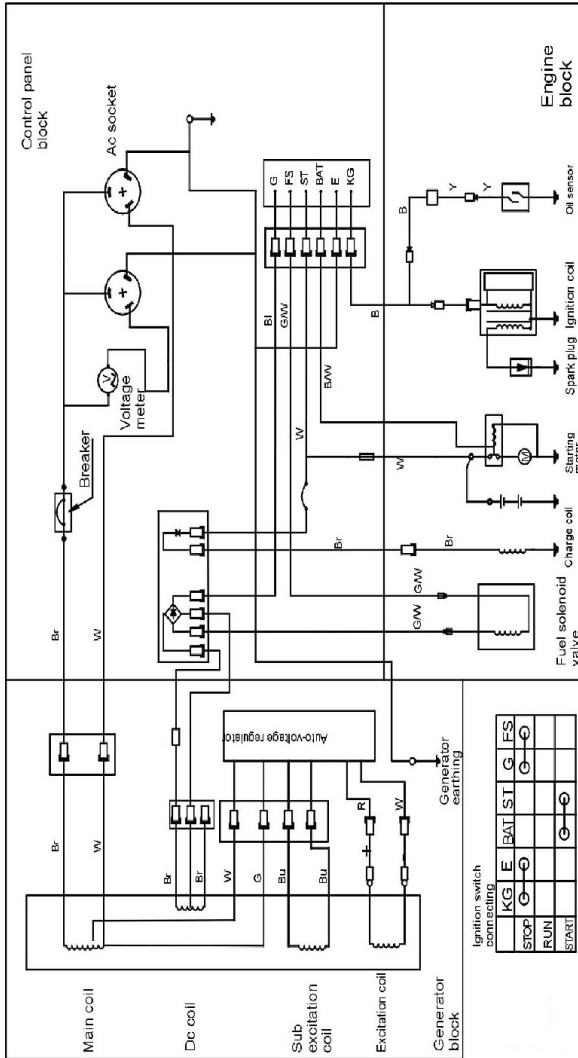

ТЕХНІЧНІ ХАРАКТЕРИСТИКИ

Характеристики / Модель	KRF-3000 GE	KRF-5500 GE
Номінальна потужність	2800 Вт	5000 Вт
Максимальна потужність	3000 Вт	5500 Вт
Вихідна напруга	230 В	230 В
Тип палива	Бензин	Бензин
Фаза	1/3	1/3
Розетка 230 В	2шт	2шт
Рукоятки транспортувальні	є	є
Колеса транспортувальні	є	є
Альтернатор	синхронний	синхронний
Коефіцієнт потужності	COSφ: 1	COSφ: 1
Регулятор напруги	AVR	AVR
Номінальна частота	50 Гц	50 Гц
Клас ізоляції	F	F
Матеріал обмотки	мідь	мідь
Ступінь захисту	IP23	IP23
Модель двигуна	BS170F/7 к.с.	BS188F/13к.с.
Тип двигуна	Одноциліндровий / чотириохтатний / OHV	
Об'єм двигуна (см.куб.)	210	389
Максимальні витрати пального (л. на квт/год)	0.380	0.360
Обсяг масла в картері (л.)	0.6	1.1
Діаметр та хід поршня	70/46	88/66
Ступінь стиснення	8,5	8,0
Номінальна швидкість двигуна (об.хв.)	3000/36000	3000/3600
Охолодження	повітряне	повітряне
Система запалювання	ТСІ	ТСІ
Тип запуску	електричний стартер/ручний	електричний стартер/ручний
Об'єм паливного баку (л.)	15	25
Паказник рівня палива	є	є
Рівень шуму dB	69	74
Максимальний рівень шуму dB	96	96
Вага (кг.)	45	85
Розміри (Д/В/Ш) мм.	605/470/435	710/530/550