

БЕНЗИНОВИЙ ІНВЕРТОРНИЙ ГЕНЕРАТОР KRF-2400GI

ІНСТРУКЦІЯ З ЕКСПЛУАТАЦІЇ

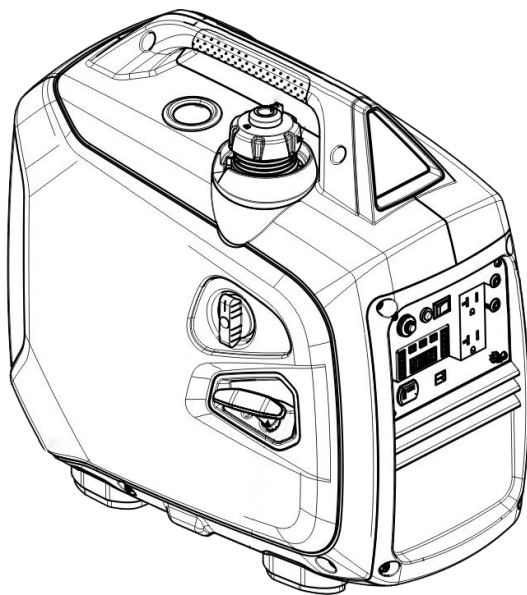

Дякуємо, що обрали безшумну інверторну бензинову генераторну установку нашої компанії.

Цей посібник містить інформацію про те, як це зробити. Будь ласка, уважно прочитайте його перед початком роботи. Безпечна та правильна експлуатація допоможе вам отримати найкращі результати.

Вся інформація в цій публікації ґрунтується на найновіших даних про продукт, доступних на момент друку. Зміст цього посібника може відрізнятися від фактичних деталей через доопрацювання та інші зміни.

Наша компанія залишає за собою право вносити зміни в будь-який час без попередження і без будь-яких зобов'язань. Жодна частина цієї публікації не може бути відтворена без письмового дозволу нашої компанії.

Цей посібник слід розглядати як невід'ємну частину генератора і супроводжувати генератор у разі його перепродажу.

ЗАСТЕРЕЖЕННЯ ЩОДО БЕЗПЕКИ



Для нас дуже важлива Ваша особиста безпека та безпека інших людей, а також безпека майна.
Будь ласка, уважно прочитайте ці застерігаючі умовні позначення.



Якщо Ви не будете дотримуватися інструкцій, це Вас може **ВБИТИ** або серйозно поранити.



Якщо Ви не будете дотримуватися інструкцій, це Вас може **ВБИТИ** або серйозно поранити.



Якщо Ви не будете дотримуватися інструкцій, це Вас може серйозно поранити.



Невиконання інструкцій може призвести до пошкодження генератора або іншого майна

ЗМІСТ

| | |
|---|----|
| 1. ІНФОРМАЦІЯ ПРО БЕЗПЕКУ | 1 |
| 2. ОПИС | 2 |
| 3. ПЕРЕВІРКА ПЕРЕД ЕКСПЛУАТАЦІЄЮ | 5 |
| 4. ЗАПУСК ДВИГУНА | 8 |
| 5. ВИКОРИСТАННЯ ГЕНЕРАТОРА | 13 |
| 6. ЗУПИНКА ДВИГУНА | 17 |
| 7. ТЕХНІЧНЕ ОБСЛУГОВУВАННЯ | 18 |
| 8. ТРАНСПОРТУВАННЯ/ЗБЕРІГАННЯ | 25 |
| 9. УСУНЕННЯ ЗАГАЛЬНИХ НЕСПРАВНОСТЕЙ | 28 |
| 10. ТЕХНІЧНІ ХАРАКТЕРИСТИКИ | 30 |
| 11. СХЕМА ПІДКЛЮЧЕННЯ | 32 |
| 12. ДОДАТОК | 34 |
| 13. ІНФОРМАЦІЯ ПРО ОБСЛУГОВУВАННЯ ПІСЛЯ ПРОДАЖУ | 35 |

1. ІНФОРМАЦІЯ ПРО БЕЗПЕКУ

Для забезпечення особистої та майнової безпеки, будь ласка, уважно прочитайте наступне.

Перед використанням додайте бензин до червоного кільця в баку!

Перед використанням перевірте РІВЕНЬ МАСЛА!

Вихлопні гази двигуна містять чадний газ, тому категорично забороняється експлуатувати генератор у приміщеннях з поганою вентиляцією.

Переконайтеся, що під час роботи генератора забезпечена належна вентиляція.

Глушник гарячий, коли генератор працює і тільки-но зупинився.

Будьте обережні, не торкайтеся його.

ЗА ПЕВНИХ УМОВ БЕНЗИН Є НАДЗВИЧАЙНО ЛЕГКОЗАЙМИСТИМ І ВИБУХОНЕБЕЗПЕЧНИМ.

ОБОВ'ЯЗКОВО ДОДАВАЙТЕ БЕНЗИН У ДОБРЕ ПРОВІТРЮВАНОМУ МІСЦІ.

Перед заправкою **ВИМКНІТЬ** двигун і дайте йому охолонути.

Під час заправки тримайтеся подалі від відкритого вогню.

Якщо під час заправки пролилося масло, негайно витріть розлитий бензин.

Забороняється використання в місцях з підвищеною пожежонебезпекою.

Не підключайте генератор **НАПРЯМУ** до електромережі, **ІНАКШЕ ЦЕ МОЖЕ ПРИЗВЕСТИ ДО ЗАГИБЕЛІ ЛЮДЕЙ ВІД УРАЖЕННЯ ЕЛЕКТРИЧНИМ СТРУМОМ ПРИ КОНТАКТІ З ПРОВОДОМ;**

пошкодження генератора або пошкодження побутової техніки.

Перед запуском двигуна необхідно виконати передексплуатаційну перевірку, щоб уникнути нещасних випадків або пошкодження обладнання.

Генератори повинні працювати на відстані **НЕ МЕНШЕ ОДНОГО МЕТРА ВІД БУДІВЛІ ТА ІНШОГО ОБЛАДНАННЯ.**

Будь ласка, встановлюйте генератор **НА ГОРИЗОНТАЛЬНІЙ ПОВЕРХНІ.**

Якщо генератор нахилений, це може призвести до переливу бензину.

ОБОВ'ЯЗКОВО НАВЧІТЬСЯ ШВИДКО ВИМИКАТИ ГЕНЕРАТОР І РОЗУМІТИ РОБОТУ ВСІХ КОМПОНЕНТІВ УПРАВЛІННЯ.

Діти та домашні тварини не повинні знаходитися в робочій зоні. Під час роботи двигуна весь персонал повинен знаходитися подалі від його обертових частин.

При неправильній експлуатації існує потенційна небезпека для генератора.

Не торкайтеся генератора мокрими руками.

Не працюйте під час дощу, снігу, щоб уникнути намокання генератора.

Обслуговування генератора повинно здійснюватися професіоналами. Категорично забороняється використовувати в приміщенні або закритому середовищі.

Не використовувати у вибухонебезпечному середовищі.

Експлуатація та обслуговування обладнання вимагає використання засобів індивідуального захисту, таких як рукавички, навушники тощо.

2. ОПИС

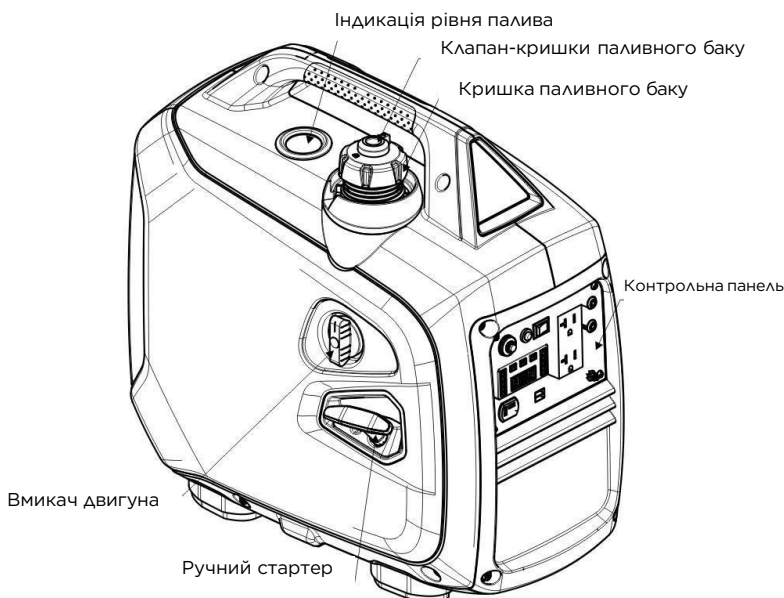

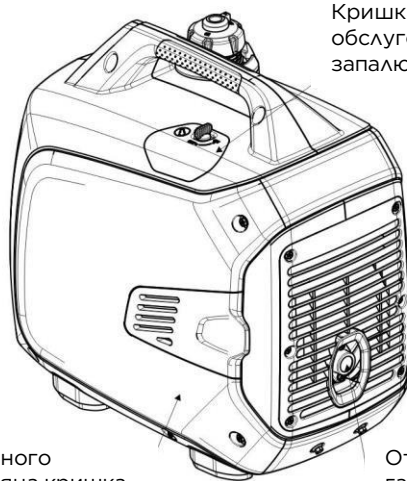

Кришка для обслуговування свічок запалювання

Кришка повітряного фільтра та масляна кришка

Отвір для вихлопних газів глушника

1. Контрольна панель

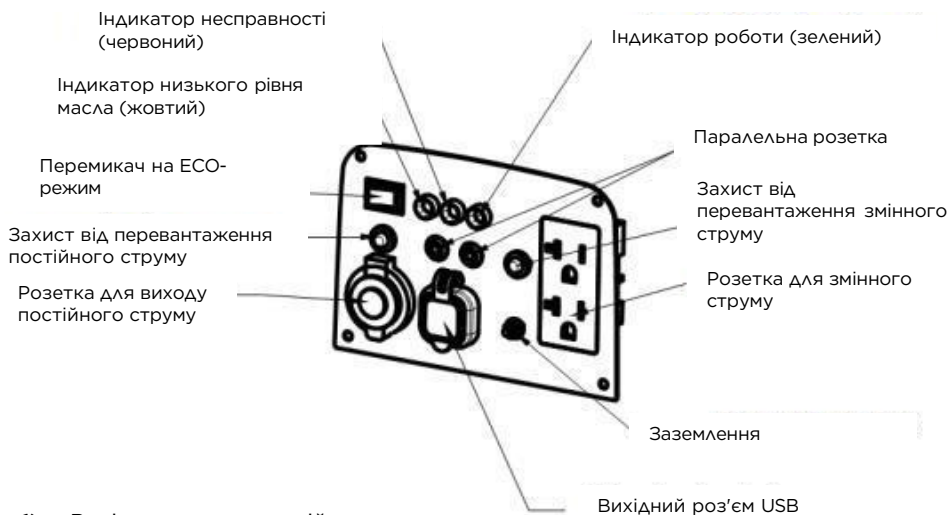

- 1) Вихідна розетка постійного струму
- 2) Захист від перевантаження постійного струму
- 3) Перемикач на ECO-режим
- 4) Індикатор низького рівня масла (жовтий)
- 5) Індикатор несправності (червоний)
- 6) Індикатор роботи (зелений)
- 7) Паралельна розетка
- 8) Захист від перевантаження змінного струму

- 9) Вихідна розетка змінного струму
- 10) Заземлення
- 11) Вихідний роз'єм USB

2) ЕКО-перемикач (Енергозбереження)

Коли перемикач енергозбереження знаходиться в положенні ECO – генератор працює в режимі енергозбереження. При відключенні або використанні низької потужності двигун автоматично повертається до стану низьких обертів, таким чином зменшуючи споживання палива двигуном.

Повна швидкість.

Коли перемикач енергозбереження знаходиться в положенні повної швидкості, двигун буде працювати на високих обертах.



- Щоб зменшити зміну напруги, перемикач енергозбереження повинен знаходитися в положенні ПОВНА ШВИДКІСТЬ, коли електрообладнання потребує великої миттєвої потужності, або коли генератор одночасно підключений до навантаження приладу великої потужності.
- При використанні виходу 12 В постійного струму встановить перемикач енергозбереження в положення ПОВНА ШВИДКІСТЬ.
- ПОВНА ШВИДКІСТЬ означає, що енергозберігаючий режим вимкнений і двигун завжди працює на високих обертах, що підходить для ситуації, коли я електроприладів сильно змінюється.



- У стані без перевантаження потужність не може бути відновлена натисканням клавіші скидання.
- При кожному запуску двигуна кількість ефективних спрацьовувань захисного вимикача становить 5 разів, або двигун необхідно перезапустити.

3. ПЕРЕВІРКА ПЕРЕД ПОЧАТКОМ РОБОТИ

Перед використанням переконайтеся, що генератор знаходиться на горизонтальній підлозі і не запускайте двигун.

1. Перевірка рівня масла.

Вийміть щуп і протріть його чистою бавовняною тканиною. Вставте щуп в картер і вийміть його. Перевірте рівень оливи. Якщо рівень оливи нижче індикаторної лінії масляного щупа, долейте оливу.



- Не використовуйте 2-тактну оливу або оливу без миючих засобів, інакше термін служби двигуна скоротиться.
- Використовуйте високоякісну 4-тактну оливу, яка відповідає або перевищує класифікації SJ.
- Вибирайте оливу відповідної в'язкості відповідно до середньої температури у вашому регіоні.

Клас в'язкості за стандартом SAE наведено в наступній таблиці

| Температура навколишнього середовища | Тип оливи |
|--------------------------------------|-----------|
| -25°C-30°C | 10W-30 |
| -15°C-40°C | 15W-40 |



Зберігайте та використовуйте мастило обережно, щоб запобігти потраплянню бруду або пилу в мастило.

- Перед додаванням оливи протріть область навколо заправного отвору.
- Не змішуйте оливи різних специфікацій, щоб запобігти негативному впливу на ефективність роботи оливи. Робота двигуна при низькому рівні оливи може призвести до його серйозного пошкодження. Система сигналізації рівня моторної оливи автоматично вимикає двигун до того, як рівень оливи знизиться до безпечної межі. Однак, щоб уникнути незручностей, викликаних несподіваним вимкненням, ми рекомендуємо регулярно перевіряти рівень оливи.

3.2) Перевірка рівня пального

- Будь ласка, використовуйте неетилований бензин, 92# або вище.
- Не використовуйте суміш оливи з бензином або брудний бензин.
- Не допускайте потрапляння бруду та води в бак.
- Не використовуйте бензин з вмістом етанолу більше 10% або бензин з вмістом більше двигун буде серйозно пошкоджений.



- За певних обставин бензин є надзвичайно легкозаймистим і вибухонебезпечним.
- Будь ласка, заправляйтеся в добре провітрюваному місці та вимкніть двигун. У зоні заправки двигуна та зоні зберігання бензину заборонено використовувати піротехнічні засоби.
- Бензин не повинен переполювати бак (рівень масла нижче червоного індикатора рівня масла).
- Після заправки затягніть кришку бака. Після заправки витріть залишки бензину чистою м'якою тканиною.
- Уникайте тривалого, багаторазового контакту з бензином або вдихання парів бензину.
- Не дозволяйте дітям торкатися бензину.

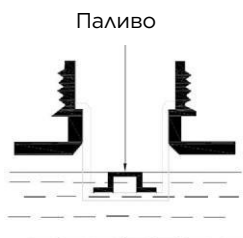
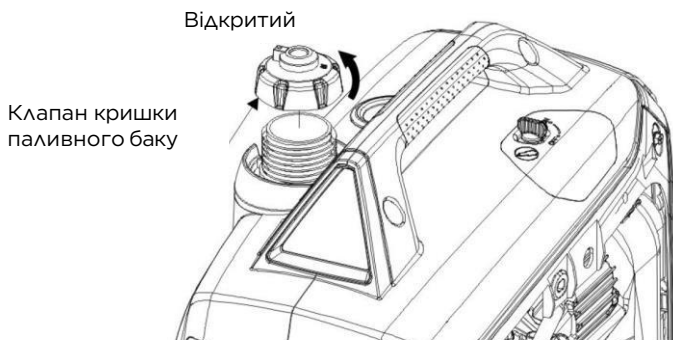

Об'єм бака: 4,0 л

3.3 Перевірка повітряного фільтра.

Перевірте повітряний фільтр, щоб переконатися, що він чистий і справний.

- A. Ослабте гвинт кришки для обслуговування повітряного фільтра та зніміть кришку для обслуговування повітряного фільтра.
- B. Відкрийте кришку очищувача повітря та зніміть її.

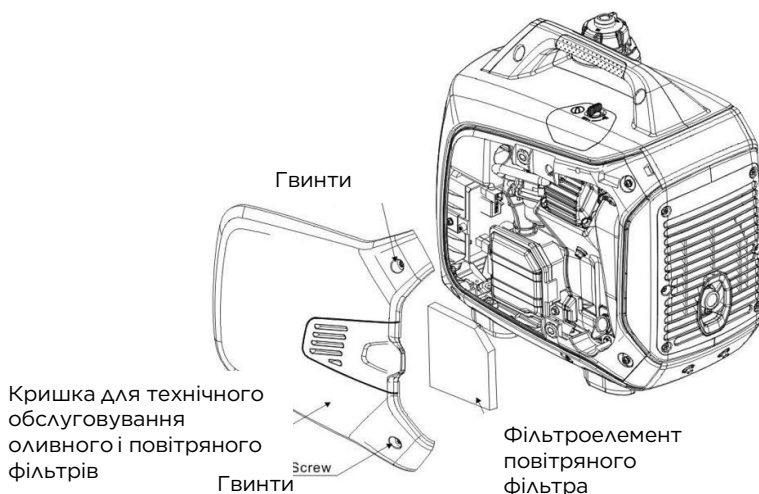

Вийміть елемент повітряного фільтра. За необхідності очистіть або замініть фільтруючий елемент.



Не допускається робота двигуна без повітряного фільтруючого елемента, інакше бруд потраплятиме в двигун через карбюратор і спричинятиме швидкий знос.

4. ЗАПУСК ДВИГУНА



Перед запуском двигуна від'єднайте електрообладнання від розетки генератора змінного струму. При першому використанні (тривалий час не використовувався, запуск після вичерпання бензину) поверніть ручку перемикача двигуна в положення ON на 10-20 секунд перед запуском, щоб бензин міг потрапити в карбюратор двигуна.



Категорично забороняється використовувати в закритих приміщеннях.

1. Перемикач на кришці бака повертається в положення ON.

ПРИМІТКА: Під час транспортування генератора перемикач кришки масляного бака

переведіть ручку вимикача генератора в положення "OFF" (вимкнено).



2. Поверніть ручку перемикача двигуна генератора в положення СНОКЕ.

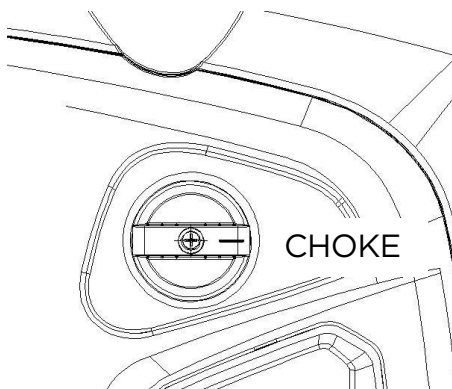

3. Повністю витягніть важіль дросельної заслінки.

ПРИМІТКА: коли двигун прогрітий або температура навколишнього середовища вища, важіль дросельної заслінки не потрібно витягувати.

4. Обережно потягніть за ручку стартера, доки не відчуєте опору, а потім швидко потягніть у напрямку, вказаному стрілкою на малюнку нижче.

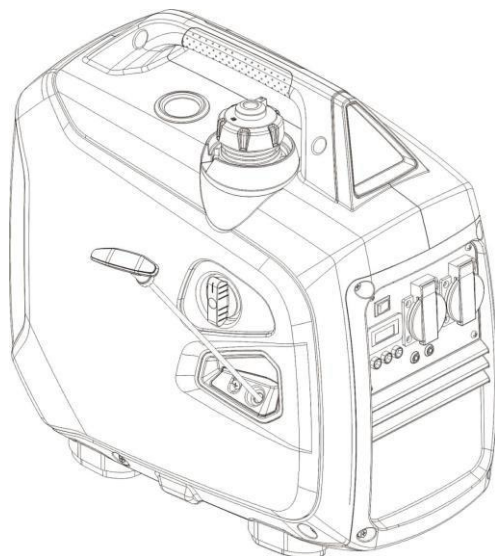

Зверніть увагу, коли будете тягнути за пускову ручку, кут не повинен бути занадто великим, це вбереже рукоятку від передчасного зносу. Не дозволяйте пусковій ручці відскакувати і втягуватися автоматично, щоб уникнути пошкодження корпусу. Повільно поверніть пускову ручку на місце.

5. Коли двигун запрацює, переведіть перемикач двигуна в положення запуску.

6. Пуск з пульта дистанційного керування

- 1) переконайтеся, що навантаження знаходиться в межах номінальної потужності генератора;
- 2) поверніть пусковий вимикач, щоб встановити кнопку START в положення RUN і відкрийте паливний бак В, відкрийте систему запалювання С, увімкніть пульт дистанційного керування
- 3) натисніть кнопку START на пульті дистанційного керування, і генератор запуститься сам (щоб уникнути неправильної роботи, передбачена функція затримки роботи, будь ласка, натисніть кнопку пульта дистанційного керування на 1-2 секунди під час роботи з пультом дистанційного керування);

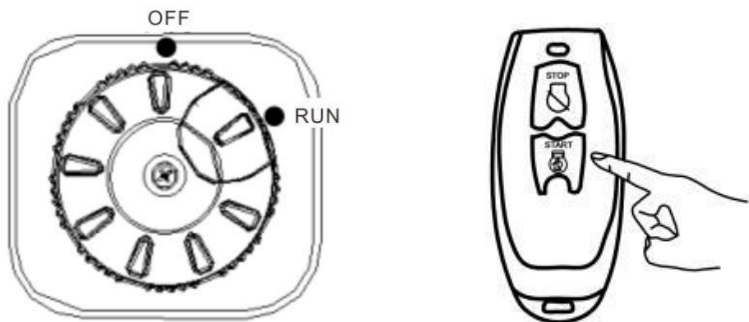

4) коли генератор запускається, встановіть захист ланцюга змінного струму в положення CONNECTED (підключено), після чого можна використовувати електричне навантаження.

WARNING

Коли літій-іонна батарея виходить з заводу, необхідно перевірити, чи може ємність акумулятора перевищувати 50% ємності. При першому запуску генератора, налаштованого за допомогою пульта дистанційного керування, будь ласка, запустіть двигун вручну і дайте машині працювати безперервно більше 2 годин, щоб закінчити зарядку, інакше термін служби акумулятора скоротиться. Якщо генератор з дистанційним керуванням не вдається запустити після більш ніж 3 спроб запуску з дистанційного керування, будь ласка, натисніть кнопку "OFF" на пульті дистанційного керування, зупиніть повторний запуск і переключіться на ручний запуск або проведіть операцію дистанційного керування після усунення несправностей, інакше буде пошкоджено пусковий двигун і акумуляторну батарею. Коли динамо-машина не використовується протягом тривалого часу, будь ласка, поставте кнопку пуску пускового вимикача в положення "вимкнено", у випадку, якщо динамо-машина знаходиться в стані очікування і акумулятор втрачає живлення, що призводить до невдалого пуску з дистанційного керування і відключення мазуту, запобігайте витоку масла. При щоденному використанні пускової акумуляторної батареї генераторної установки слід звернути увагу на наступні моменти, щоб захистити пускову батарею і продовжити термін її служби:

1. Теоретично, заряд батареї слід підтримувати на рівні вище 60%, що більш корисно для продовження терміну служби батареї.
2. Під час запуску генератора, будь ласка, будьте обережні, щоб не запускати генератор безперервно кілька разів за короткий час, щоб уникнути пошкодження акумуляторної батареї або ланцюга.

Якщо генератор не вдається запустити 5 разів поспіль, зупиніть спроби запуску та для перевірки відправте її в спеціальний пункт технічного обслуговування для перевірки та обслуговування.

3. Якщо пристрій не використовується протягом тривалого часу, від'єднайте негативну клему проводки акумулятора після того, як акумулятор буде повністю заряджений, і помістіть пристрій на зберігання в сухе і прохолодне місце. На саморозряд акумулятора впливає температура і вологість навколишнього середовища – це прискорює саморозряд акумулятора. Акумулятор слід заряджати та поповнювати щомісяця, щоб підтримувати заряд акумулятора на рівні понад 60%, щоб уникнути незворотної втрати ємності, спричиненої занадто низькою ємністю, спричиненою саморозрядом акумулятора. 4. Якщо виявиться, що акумулятор пристрою не заряджається або не запускається, перевірте, можливо він розряджений або пошкоджений. Якщо розряджений тільки акумулятор, запустіть генератор для зарядки або зарядіть акумулятор через зарядний пристрій, якщо акумулятор пошкоджений або його ємність занадто низька, замініть акумулятор.

Якщо акумулятор розряджений або пошкоджений, генератор все ще можна запустити наступними способами:

1. Існує два способи запуску від зовнішнього джерела живлення DC12V:
 - a. Підключіть вихідну розетку DC12V панелі керування до зовнішнього джерела живлення DC12V. Підключіть зовнішнє джерело живлення DC12V до вихідної розетки DC12V або клеми Post панелі керування генераторної установки за допомогою дрютяної вилки. Після цього генератор можна запустити звичайним ручним запуском за допомогою пускової рукоятки. Цей метод забезпечує живлення системи, щоб змусити систему управління генераторною установкою працювати і співпрацювати з оператором для запуску генератора. Зверніть увагу, що в цей час не можна нормально використовувати пульт дистанційного керування або електричний пуск, будь ласка, не намагайтеся уникнути пошкодження електричної системи.
 - b. Підключіть акумуляторну батарею DC12V або зовнішнє джерело живлення DC12V до акумуляторної батареї генераторної установки паралельно. Після зняття дверцят для обслуговування. Підключіть резервну акумуляторну батарею DC12V або джерело живлення DC12V до клеми акумуляторної батареї паралельно. Таким чином забезпечується живлення системи для роботи системи керування генераторною установкою та взаємодії з оператором для запуску генератора. Зверніть увагу, що якщо прийнята батарея або джерело живлення якщо потужність джерела живлення не менша за потужність акумулятора DC12V, що постачається з пристроєм, його можна запускати вручну, електрично або за допомогою пульта дистанційного керування. Якщо використовується малопотужне джерело живлення DC12V, його можна запускати тільки вручну, щоб уникнути пошкодження електричної системи або запуску джерела живлення DC12V, оскільки струму, що забезпечується загальним малопотужним джерелом живлення DC12V, недостатньо для запуску генератора

7. Коли двигун працює, переведіть перемикач двигуна в положення запуску.

7. Коли двигун працює, переведіть перемикач двигуна в положення RUN (запуск).

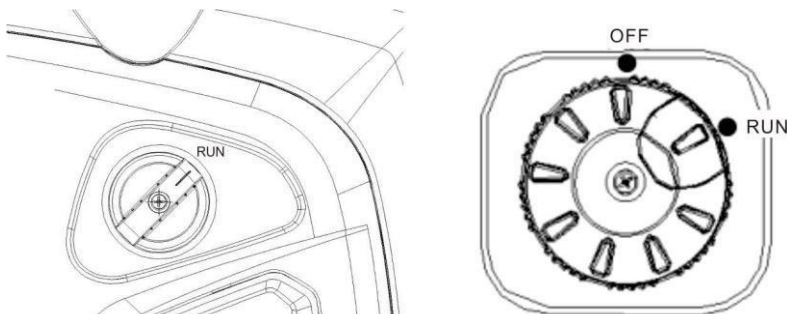

WARNING

- У разі використання генераторів на висоті понад 1500 метрів над рівнем моря, будь ласка, зверніться до нашого дистриб'ютора для заміни налаштування карбюратора. (Не можна використовувати на висоті, інакше двигун буде пошкоджений перегрівом).
- Після заміни карбюратора, корекція потужності генератора описана в розділі 12 цього посібника.

5. ВИКОРИСТАННЯ ГЕНЕРАТОРА

WARNING

Щоб запобігти ураженню електричним струмом через неправильне використання, генератор повинен бути заземленим.

- Як резервне джерело живлення генератор не можна підключати до електромережі енергопостачальної компанії.

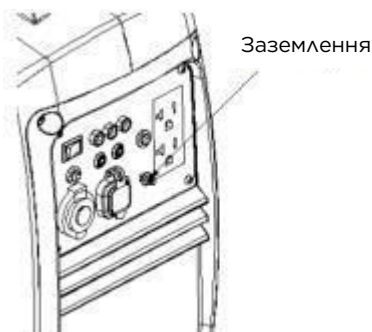

WARNING

- Не перевантажуйте генератор.
- Не підключайте генератор до побутової електромережі енергопостачальної компанії, інакше це може призвести до смерті людей від ураження електричним струмом при контакті з проводом, а також до пошкодження генератора або побутових приладів.
- Не працюйте паралельно з іншими генераторами. Не подовжуйте вихлопну трубу двигуна.
- Для подовжених кабелів використовуйте гнучкі кабелі, наприклад, з гумовими рукавами (згідно з IEC245 або відповідними вимогами).
- Обмеження довжини кабелю: кабель 2,5 мм² довжиною 60 м; кабель 4,0 мм² 10 м.

WARNING

- Генератори подалі від інших проводів і кабелів, таких як розподільні мережі.
- При використанні живлення змінного струму можна одночасно використовувати живлення постійного струму.
- Якщо ви використовуєте вихідні розетки як для змінного, так і для постійного струму, зверніть увагу, щоб загальна потужність не перевищувала суму потужності змінного і постійного струму.

- Як резервне джерело живлення генератор не можна підключати до електромережі енергопостачальної компанії.

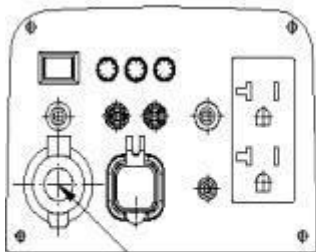

Розетка для прикурювача постійного струму

2. Застосування змінного струму

1. Запустіть двигун, переконайтеся, що індикатор виходу змінного струму (зелений) горить.
 2. Вимкніть вимикач живлення і підключіть пристрій до вихідної розетки генератора.
 3. Для отримання найкращого ефекту роботи і максимального терміну служби генератора, новий генератор повинен працювати не менше 20 годин при 50% навантаженні, щоб можна було оптимізувати роботу двигуна.
- При використанні живлення змінного струму можна одночасно використовувати живлення постійного струму.
 - Якщо ви використовуєте вихідні розетки як для змінного, так і для постійного струму, зверніть увагу, щоб загальна потужність не перевищувала суму потужності змінного і постійного струму.



- Перед підключенням виходу генератора переконайтеся, що електрообладнання працює належним чином. Якщо під час використання електрообладнання раптово перестав працювати або працює неналежним чином, слід негайно відключити електрообладнання та зупинити двигун.

5.3 Індикатор роботи, індикатор несправності.

За нормальних умов експлуатації індикатор роботи (зелений) горить. Якщо генератор перевантажений або якщо підключене електрообладнання коротке замикання, індикатор роботи (зелений) згасне, а індикатор несправності (червоний) увімкнеться, вихідна потужність буде відключена, але двигун продовжуватиме працювати. Якщо індикатор несправності (червоний) горить, спочатку відключіть електричне обладнання. Якщо індикатор несправності (червоний) згас, а індикатор роботи (зелений) горить, знову підключіть електрообладнання, в іншому випадку вимкніть двигун і перевірте його наявність несправностей.

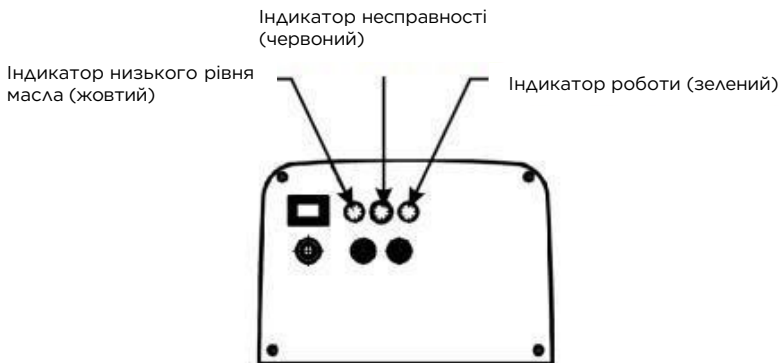

5.4 Система індикації низького рівня оливи.

- Система сигналізації низького рівня оливи призначена для запобігання пошкодженню двигуна через недостатню кількість оливи в картері. Система сигналізації низького рівня оливи автоматично вимикає двигун до того, як рівень оливи в картері колінчастого вала опуститься до безпечного рівня (вимикач двигуна генератора залишається в положенні ON).
- Після того, як система сигналізації низького рівня оливи вимкне двигун, якщо ви знову запустите двигун, загориться індикатор низького рівня оливи (жовтого кольору), і двигун не зможе працювати. У цьому випадку, будь ласка, долийте оливу.

6. ЗУПИНКА ДВИГУНА

Для екстреної зупинки двигуна поверніть вимикач двигуна в положення OFF.

1. Вимкніть підключені електроприлади та витягніть вилку з розетки генератора.
2. Переведіть вимикач двигуна в положення OFF.

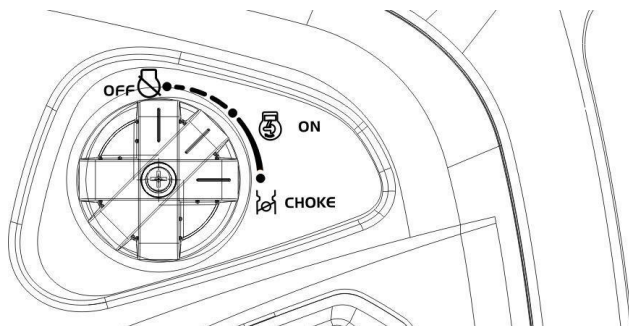

3. Після того, як двигун повністю охолоне, поверніть клапан кришки паливного баку проти годинникової стрілки в положення OFF.



7 ТЕХНІЧНЕ ОБСЛУГОВУВАННЯ

Метою технічного обслуговування і періодичного ремонту є підтримання генератора в найкращому робочому стані.



- Перед виконанням будь-якого технічного обслуговування зупиніть двигун. Якщо двигун повинен працювати, переконайтеся, що приміщення добре провітрюється, оскільки вихлопні гази містять отруйний чадний газ.



- Для забезпечення якості, будь ласка, використовуйте наші оригінальні запасні частини або деталі такої ж якості при заміні пошкоджених деталей.

Графік технічного обслуговування

| Перевірка (період) (3) | | Кожного разу | Перший місяць або перші 20 годин роботи | Кожні 3 місяці або 50 годин. | Кожні 6 місяців або 100 годин | Кожні 2 роки або 200 годин. |
|------------------------|----------------------------|--|---|------------------------------|-------------------------------|-----------------------------|
| Елементи | | | | | | |
| Моторна олива | Перевірка рівня | ✓ | | | | |
| | Заміна | | ✓ | ✓ | | |
| Повітроочишувач | Перевірка | ✓ | | | | |
| | Заміна | | | ✓ | | |
| Свічка запалювання | Перевірити і відрегулювати | | | ✓ | | |
| | Замінити | | | | | ✓ |
| Іскрогасник | Очистити | | | | ✓ | |
| Зазор клапанів | Перевірити і відрегулювати | | | | | ✓ (2) |
| Паливний бак і фільтр | Очистити | | | | ✓ | |
| Циліндри | Очистити | Через кожні 300 годин (2) | | | | |
| Паливопривід | Перевіряти | Перевіряти кожні 2 роки (за необхідності замінити) (2) | | | | |

- (1) Частіше проводьте технічне обслуговування при використанні в запилених приміщеннях.
- (2) Елементи технічного обслуговування в цій частині потребують професійних інструментів та навичок технічного обслуговування.
- (3) Якщо він використовується в комерційних цілях, частота технічного обслуговування може бути збільшена через тривале використання.

7.1 Заміна масла

Після зупинки двигуна слід швидко і повністю видалити масло.

1. Відкрутіть гвинт кришки для обслуговування повітряного фільтра та зніміть кришку для обслуговування повітряного фільтра.

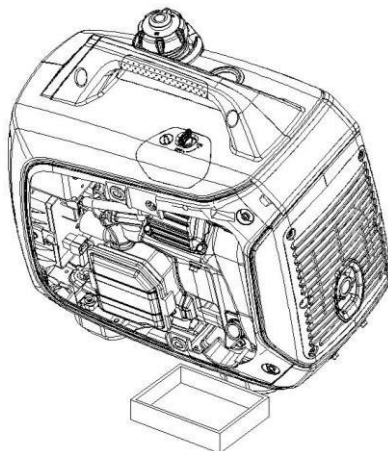
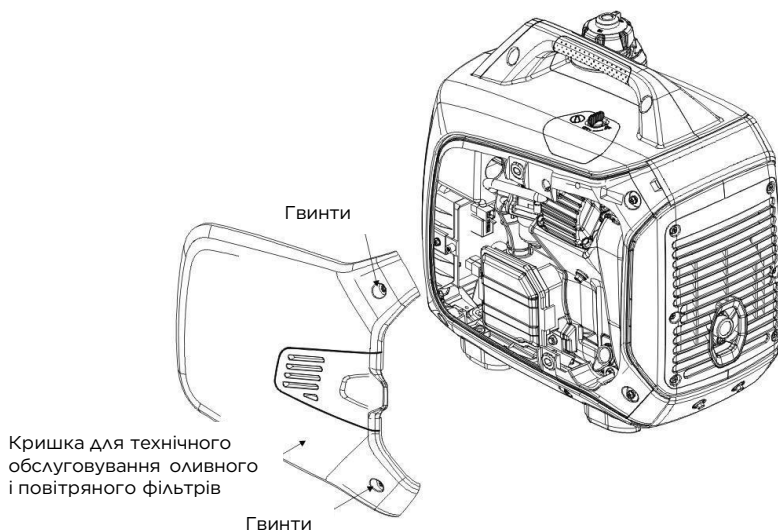

2. Вийміть щуп
3. Злийте брудну оливу



4. Залийте рекомендовану оливу та перевірте рівень оливи.
5. Встановіть на місце кришку для обслуговування повітряного фільтра та



З метою дотримання вимог щодо захисту навколишнього середовища відпрацьоване мастило буде зібрано в герметичний контейнер, а потім відправлено на станцію технічного обслуговування для переробки. Не викидайте її у смітник і не виливайте на землю.

7.2 Очищувач повітря

Брудний повітряний фільтр обмежує потік повітря до карбюратора. Якщо використовується в місцях з високим вмістом пилу, його потрібно очищувати та обслуговувати, щоб запобігти поломці карбюратора.



Не використовуйте для очищення бензин або розчинники з низькою температурою замерзання.



- За певних умов вони легкозаймисті та вибухонебезпечні. Ніколи не використовуйте генератор без очищувача повітря, інакше це призведе до швидкого зносу двигуна.

A. Ослабте гвинти кришки для обслуговування та зніміть кришку для обслуговування.

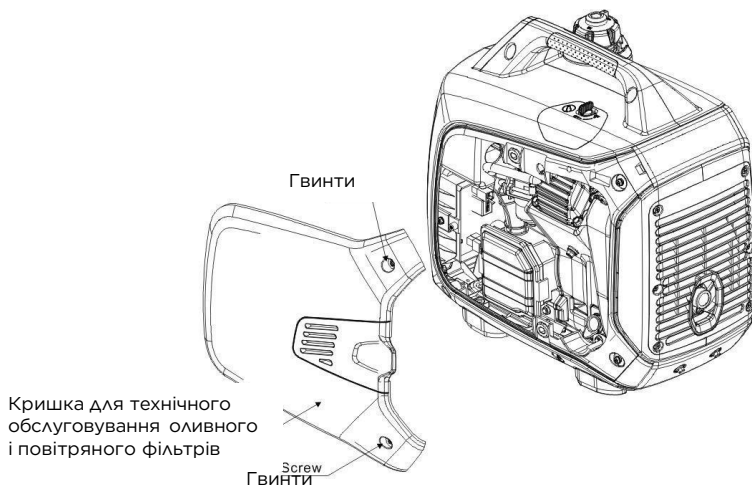

В. Відкрийте кришку очищувача повітря та зніміть її.

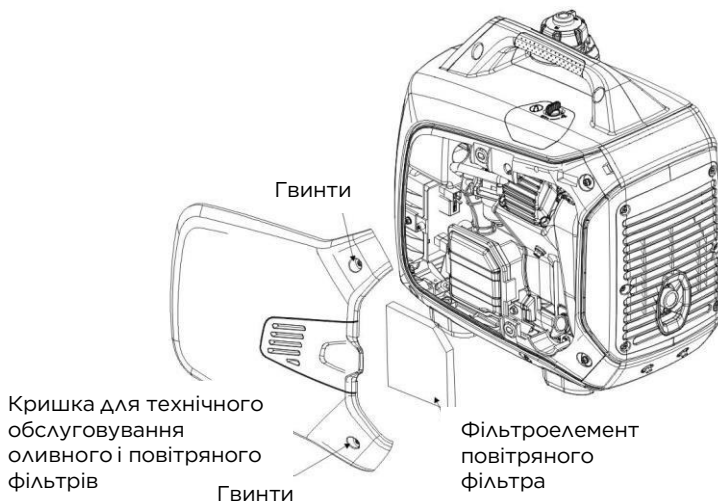

С. Вийміть елемент очищувача повітря та очистіть його незаймистим розчинником або розчинником з високою температурою спалаху (наприклад, гас (керосин), моторне масло для мотоциклів), а потім висушіть його.

Д. Очистіть фільтруючий елемент чистим маслом і видавіть надлишок масла.

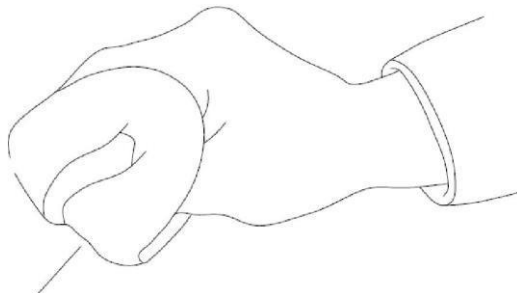

Поролоновий
фільтроелемент

- Е. Повторно встановіть елемент повітряного фільтра та кришку
- Ф. Повторно встановіть кришку для обслуговування та затягніть гвинти.

3. Свічка запалювання

Для забезпечення нормальної роботи двигуна зазор свічки запалювання повинен бути відповідним, свічка не повинна мати нагару.

1. Зніміть кришку для обслуговування свічки запалювання



Кришка для обслуговування свічок
запалювання

7.3.2 Зніміть ковпачок свічки

7.3.3 Викрутіть свічку за допомогою свічкового ключа

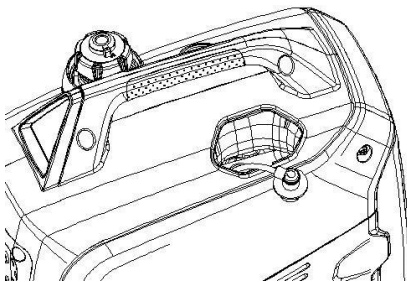

7.3.4 Візуальний огляд свічки запалювання.

Замініть свічку, якщо її ізолятор тріснув або відколовся. Якщо свічка використовується повторно, почистіть її металевою щіткою.

7.3.5 Виміряйте зазор свічки за допомогою товщиноміра.

Нормальне значення має бути: 0,6-0,7 мм.

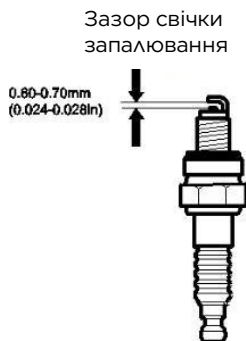

Свічка запалювання повинна бути надійно затягнута. Неправильне затягування може призвести до перегріву свічки та навіть до пошкодження двигуна. Ніколи не використовуйте свічки з невідповідним тепловим діапазоном.

- (1) Встановлюйте свічку обережно, вручну, щоб уникнути перехресного різьблення.
- (2) Нову свічку, вручну, слід затягнути на 1/2 оберту гайковим ключем і притиснути шайбу. Використану свічку запалювання слід затягнути гайковим ключем на 1/8 - 1/4 обороту.
- (3) Встановіть на місце кришку свічки запалювання.
- (4) Встановіть на місце кришку для обслуговування свічки запалювання та затягніть гвинти.

4. Іскрогасник

Обслуговування іскрогасника необхідно проводити через кожні 100 годин роботи двигуна.

1. Коли глушник охолоне, відкрутіть гвинти вихідного отвору глушника і зніміть свічку запалювання.
2. Очистіть щіткою нагар, що утворився на іскровому колекторі. Якщо іскрогасник пошкоджений, замініть його.
3. Встановіть іскрогасник на місце.

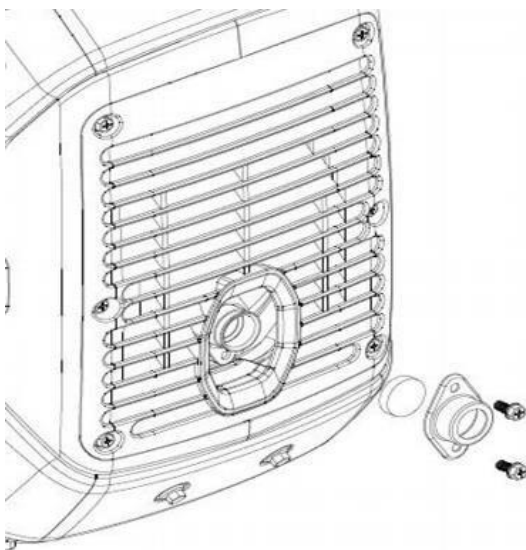

8. ТРАНСПОРТУВАННЯ/ЗБЕРІГАННЯ

Щоб уникнути проливання палива під час транспортування або тимчасового зберігання, вимикач двигуна і клапан вентиляційного отвору паливної кришки повинні бути встановлені в положення OFF, а генератор повинен бути встановлений в нормальне робоче положення. Після повного охолодження поверніть перемикач кришки бака проти годинникової стрілки в положення OFF.

При транспортуванні генератора:

- Не переповнюйте паливний бак. (Не допускається наявність залишків палива на горловині бака).
- Не використовуйте генератор у транспортному засобі.
- Генератор повинен бути знятий з автомобіля.
- Генератор повинен використовуватися в добре провітрюваному приміщенні. Уникайте перебування під прямими сонячними променями.
- При тривалому знаходженні генератора в закритому транспортному засобі.
- Висока температура всередині транспортного засобу може призвести до випаровування палива що може призвести до вибуху.
- Генератор не можна довго транспортувати по нерівній дорозі.
- Якщо ви змушені їхати по такій дорозі, заздалегідь злийте бензин і масло.

Зберігання протягом тривалого періоду:

1. Переконайтеся, що в приміщенні для зберігання немає надмірної вологості та пилу.

2. Злийте бензин.



- Бензин є вибухонебезпечним і легкозаймистим у зазначеному стані. Категорично забороняється проводити феєрверки поблизу бензину.

А. Злийте бензин з паливного баку, зберігайте його у відповідних каністрах.

В. Поверніть вимикач двигуна в положення ON і послабте зливний гвинт карбюратора, щоб злити бензин у відповідні ємності.

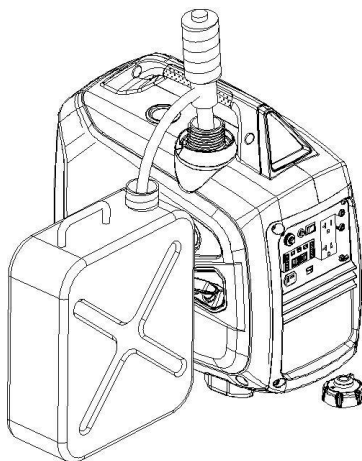

В. Поверніть вимикач двигуна в положення ON і послабте зливний гвинт карбюратора, щоб злити бензин у відповідні ємності.

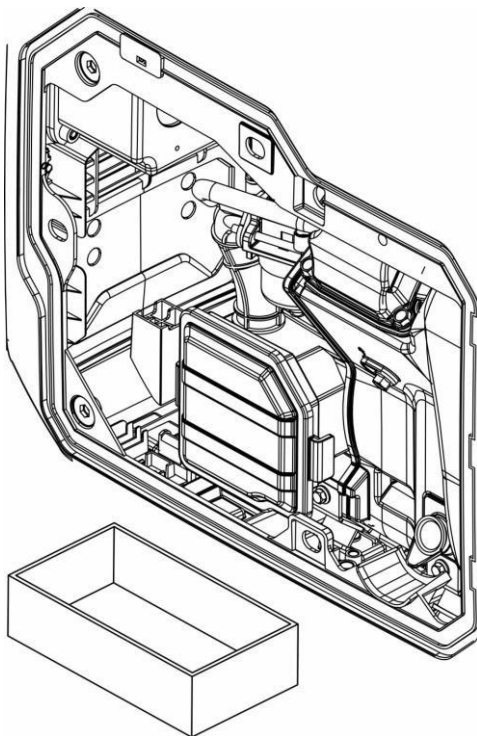

С. Зніміть ковпачок свічки запалювання, потягніть ручку стартера три або чотири рази, випустіть бензин з паливної труби та карбюратора.

D. Переведіть перемикач двигуна в положення OFF і затягніть зливний гвинт карбюратора.

Е. Встановіть на місце кришку свічки запалювання.

3. Заміна моторної оливи

4. Вийміть свічку запалювання та залийте 10-20 мл чистої моторної оливи в циліндр.

Повільно потягніть ручку вгору і запустіть двигун на кілька обертів для рівномірного розподілу оливи, а потім встановіть свічку запалювання на місце.

5. Повільно потягніть ручку стартера, доки не відчуєте опору.

У цей момент поршень починає такт стиснення, а впускний і випускний клапани закриті. У такому положенні він захищає двигун від внутрішньої корозії.



Відсутнє електроживлення

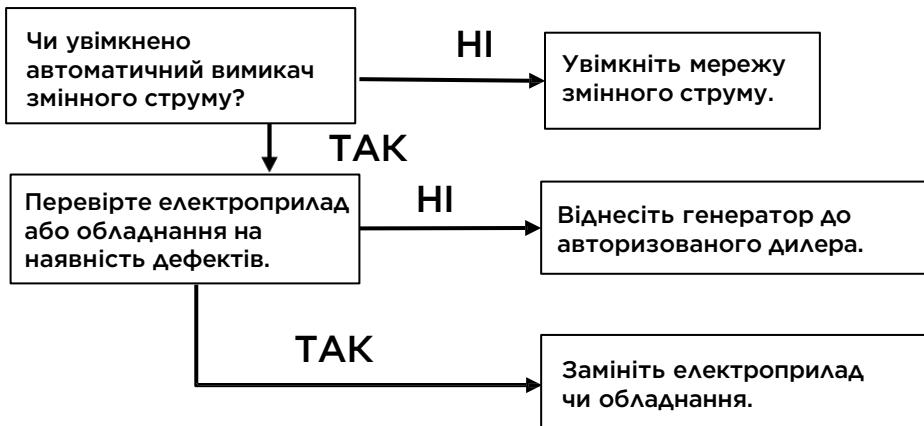

10. ТЕХНІЧНІ ХАРАКТЕРИСТИКИ

| | Позиція | Параметри | | | | |
|--|--------------------------|--|------------------------------|------------------------------|------------------------------|----------|
| | Тип бензинового двигуна | 4-тактний, з верхнім розташуванням клапанів, одноциліндровий, з примусовим повітряним охолодженням | | | | |
| | Об'єм (см ³) | 79.8 | 97.7 | 121.6 | 174 | |
| | Хід поршня | 48.6*43.0 | 52*46.0 | 60*43.0 | 68*48.0 | |
| | Ступінь стиснення | 9.5:1 | 9.5:1 | 9.5:1 | 9.2:1 | |
| | Система запалювання | Повнотранзисторний | | | | |
| | Система запуску | Ручний стартер | | | | |
| | Тип палива | Бензин, що не містить спирту | | | | |
| | Марка оливи | SE 10W-30 | | | | |
| | Генератор | Модель | 2250iS/E | 2750iS/E | 3150iS/E | 4350iS/E |
| | | Номінальна частота (Гц) | 50/60 | 50/60 | 50/60 | 50/60 |
| Номінальна напруга (В) | | Як на етикетці з маркуванням продукту | | | | |
| Номінальний струм (А) | | | | | | |
| Номінальна вихідна потужність (кВт) | | | | | | |
| Максимальна вихідна потужність (кВт) | | | | | | |
| Номінальна частота обертання min ⁻¹ | | 4800 | 4800 | 4800 | 4800 | |
| Вихід постійного струму | | 12V, 8.3A | 12V, 8.3A | 12V, 8.3A | 12V, 8.3A | |
| Об'єм палива (л) | | 4.0 | 4.0 | 6.0 | 8.0 | |
| Час безперервної роботи (год) | | 4 (Номінальна потужність) | 3 (Номінальна потужність) | 4 (Номінальна потужність) | 4 (Номінальна потужність) | |
| Споживання пального г / кВт/г | | ≤500 | | | | |
| Робоча температура оточуючого середовища | | -5°C-40°C | | | | |
| Рівень шуму | | 67 | 68 | 70 | 74 | |
| Вага (кг) | 18 | 18.5 | 20.5 | 26/27 | | |

Об'єм бензобаку може відрізнятись залежно від типу машини. Під час тестування шуму генератор знаходиться в режимі енергозбереження, а перемикач енергозбереження - в положенні "енергозбереження" * LWA перевіряє гарантоване значення звукової потужності на відстані 4 м відповідно до напівсферичного методу 2000 / 14 / ЕС. * * LPA - це вимірне значення звукового тиску на відстані 7 м від пристрою і перевірене в чотирьох напрямках від холостого ходу до повного навантаження. Значення шуму пристрою відрізняється в різних середовищах.

11. ЕЛЕКТРИЧНІ СХЕМИ

1. Ручний запуск

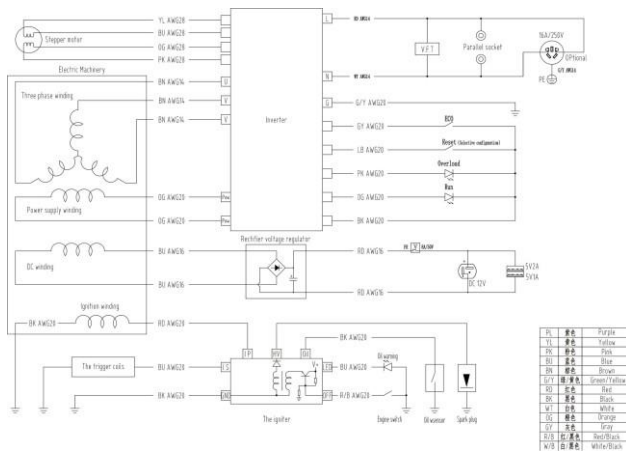

11.1 Електричний запуск

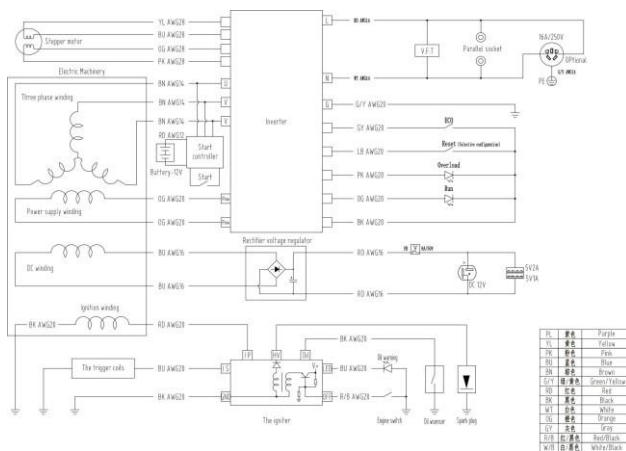

11.3 Запуск за допомогою пульта дистанційного керування

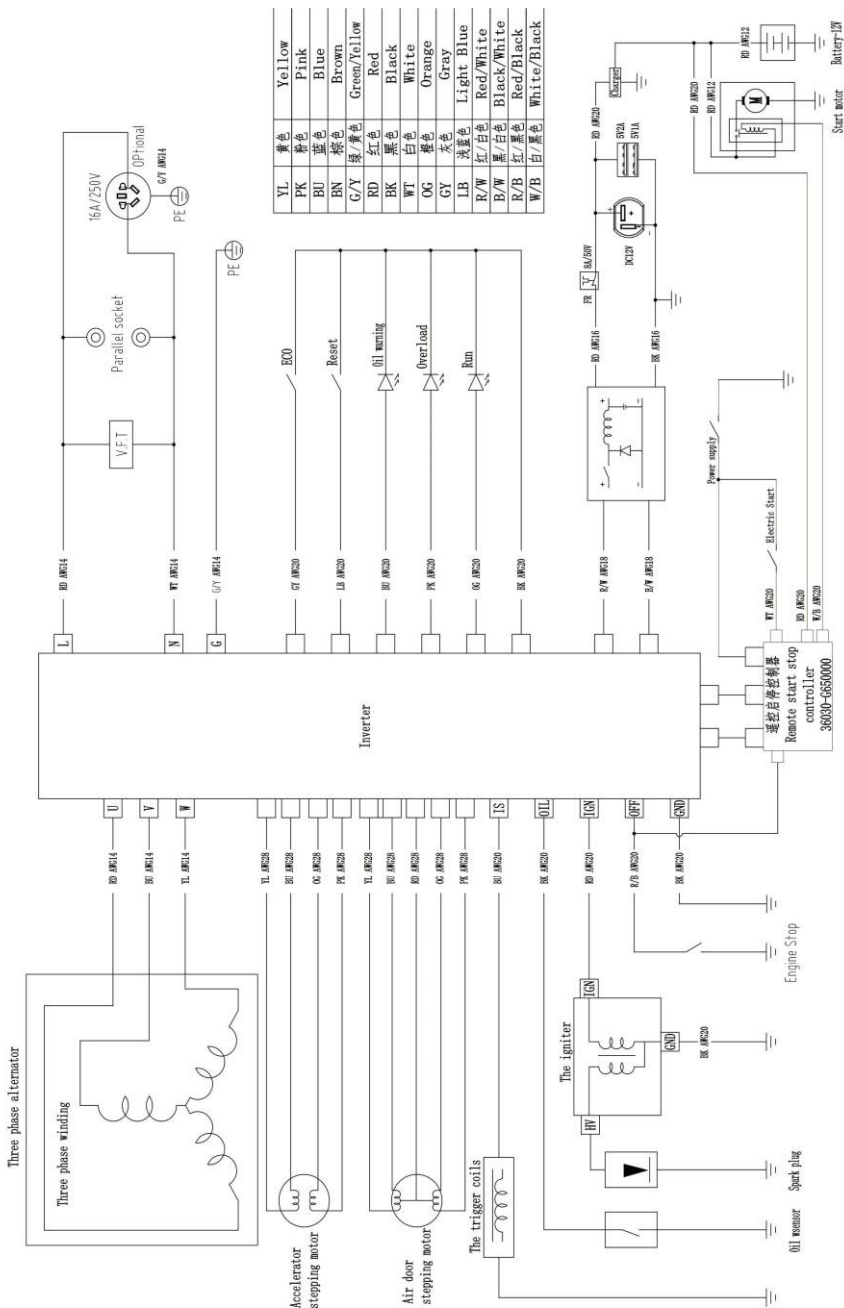

12. ДОДАТОК

- 1) Поправка на навколишнє середовище.
- Стандартні умови номінальної вихідної потужності:
 - Висота над рівнем моря: 0 м
 - Температура навколишнього середовища: 25 °C
 - Відносна вологість: 30%

Коефіцієнт поправки на навколишнє середовище

| Висота над рівнем моря | Температура навколишнього середовища °C | | | | |
|------------------------|---|------|------|------|------|
| | 25 | 30 | 35 | 40 | 45 |
| 0 | 1 | 0.98 | 0.96 | 0.93 | 0.90 |
| 500 | 0.93 | 0.91 | 0.89 | 0.87 | 0.84 |
| 1000 | 0.87 | 0.85 | 0.82 | 0.80 | 0.78 |
| 2000 | 0.75 | 0.73 | 0.71 | 0.69 | 0.66 |
| 3000 | 0.64 | 0.62 | 0.6 | 0.58 | 0.56 |
| 4000 | 0.54 | 0.52 | 0.5 | 0.48 | 0.46 |

Відносна вологість 60%, поправочний коефіцієнт C-0.01

Відносна вологість 80%, поправочний коефіцієнт C-0.02

Відносна вологість 90%, поправочний коефіцієнт C-0.03

Відносна вологість 100%, поправочний коефіцієнт C-0.04

Приклад: Номінальна потужність генератора 1,6 кВт, висота над рівнем моря: 1000м, температура навколишнього середовища: 35 °C, відносна вологість: 80% номінальна вихідна потужність:

$$P=P_n*(C-0.02)=1.6*(0.82-0.02)=1.28KW$$

2) Шумове навантаження.

Рівень шуму відповідно до GB 2820-10, EN ISO 3744, Європейської директиви 2000/14/ЄС та поправки 2005/88/ЄС Модель генераторної установки: 2250iS/E 2750iS/E 3150iS/E 4350iS/E Рівень звукового тиску: 69 дБ(А) 73 дБ(А) 73 дБ(А) 77 дБ(А)

Рівень звукової потужності: 89 дБ(А) 93 дБ(А) 93 дБ(А) 97 дБ(А).

Невизначеність вимірювання К: 1,7 дБ(А).

Вказані цифри є рівнями викидів і не гарантують безпеку. Хоча існує кореляція між рівнями емісії та експозиції, вона не може бути надійно використана для визначення того, чи потрібні додаткові запобіжні заходи. Фактори, які впливають на фактичний рівень впливу робочої сили, включають характеристики робочого приміщення, інші джерела шуму тощо, тобто кількість машин та інших суміжних процесів, а також тривалість часу, протягом якого оператор піддається впливу шуму. Крім того, допустимий рівень впливу може відрізнятись в різних країнах. Однак ця інформація дозволить користувачеві генератора краще оцінити небезпеку і ризик.

ГАРАНТІЙНИЙ ТАЛОН

Найменування товару _____

Модель _____

Заводський / серійний номер _____

Продавець _____

Найменування підприємства, організації, юридична адреса

Дата продажу _____

(число, місяць, рік)

Прізвище, ім'я, по батькові відповідальної особи продавця

Товар отримано в повній комплектації. З правилами експлуатації даного товару, вимогам техніки безпеки та гарантійними умовами проконсультовано.

Покупець _____

Прізвище, ім'я, по батькові

Примітка: Без підпису покупця гарантійний талон не дійсний.

ГАРАНТІЙНЕ ОБСЛУГОВУВАННЯ

Гарантія не поширюється на такі випадки:

- Пошкоджено будь-які захисні знаки фірми-виробника: стікери, наліпки, голограми, пломби й ін.
- Серійні номери на виробках або їх маркування не відповідають відомостям, зазначеним в оригінальних документах продавця/виробника.
- Вироби були відремонтовані неуповноваженими особами з порушенням вимог виробника й норм техніки безпеки.
- Дефекти були спричинені змінами внаслідок використання товару з метою, що не відповідає встановленій сфері його застосування, зазначеній в інструкції з експлуатації.
- Пристрій вийшов з ладу або його пошкодження спричинене порушенням правил та порядку встановлення, під'єднання, адаптації до місцевих технічних умов покупця, експлуатації, зберігання і транспортування.
- Обладнання було пошкоджене внаслідок природних стихій, пожеж, повеней, землетрусів, побутових чинників та інших ситуацій, що не залежать від продавця.
- Виріб має виражені механічні та/або термічні пошкодження, отримані внаслідок будь-яких дій користувача чи сторонніх осіб.
- Пошкодження були спричинені потраплянням усередину виробу сторонніх предметів, речовин, рідин, тварин, комах абощо.
- Дефекти з'явилися через використання витратних матеріалів, які не відповідають вимогам експлуатації.
- Представником сервісної служби було помічено використання позаштатних режимів або параметрів роботи обладнання чи його компонентів (частот, напруги й ін.).
- Пошкодження з'явилися внаслідок використання неякісного і/чи несправного, зокрема механічно пошкодженого, або нестандартного змінного приладдя.
- Дефекти були спричинені утворенням на нагрівальних елементах надлишкового шару накипу.
- Звичайний знос або вичерпання ресурсу товару.
- Наявність механічних чи термічних пошкоджень або деформацій.
- На витратні матеріали, які йдуть у комплекті / придбані окремо.
- Інші випадки, передбачені чинним законодавством України.

Актуальну інформацію про
обслуговування, Ви можете
дізнатися відсканувавши QR-код



kraft-energy.com.ua